



S8-PR...T53

Polarised retroreflex for transparents with threshold auto-adjustment

INSTRUCTION MANUAL

CONTROLS

OUTPUT LED (yellow)

The yellow LED indicates the output status.

READY LED (green)

The green LED ON indicates normal functioning.

SET PUSH-BUTTON

The acquisition procedure is activated by pressing the SET push-button.

The control obtained with the SET push-button can be made externally with the REMOTE input.

LIGHT/DARK TRIMMER

The light/dark mode is selected by a monoturn trimmer.

Please refer to "SETTING" paragraph for the correct use procedures.

WARNING: the maximum mechanical rotation range of the trimmer is 240°. Do not force over of the maximum and minimum positions.

INSTALLATION

The sensor can be positioned by means of the two housing holes using two screws (M3x18 or longer, 0.8Nm maximum tightening torque) with washers.

Various orientable fixing brackets to ease the sensor positioning are available (please refer to the accessories listed in the general catalogue).

The operating distance is measured from the front surface of the sensor optics.



CONNECTIONS

M8 connector

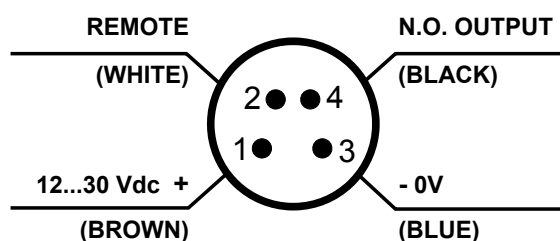

TECHNICAL DATA

Power supply:	12 ... 30 Vdc
Ripple:	2 Vpp max.
Consumption (output current excluded):	30 mA max
Outputs / Alarm output:	PNP or NPN N.O.; pull up/down resistance = 47 KΩ; 30 Vdc max. (short-circuit protection)
Output current:	100 mA (overload protection)
Output saturation voltage:	≤ 2 V
Response time:	250 us
Switching frequency:	2 KHz
Emission type:	RED (660 nm)
Operating distance (typical values):	2 m (EG2) on R2 reflector
Regulations	SET push-button
LIGHT/DARK selection:	Monoturn trimmer
Indicators:	OUTPUT LED (yellow) / READY LED (green)
Operating temperature:	-10 ... 55 °C
Storage temperature:	-20 ... 70 °C
Dielectric strength:	□: 1500 Vac 1 min. between electronics and housing
Insulating resistance:	>20 MΩ 500 Vdc between electronics and housing
Ambient light rejection:	according to EN 60947-5-2
Vibrations:	0.5 mm amplitude, 10 ... 55 Hz frequency, for each axis (EN60068-2-6)
Shock resistance:	11 ms (30 G) 6 shocks for each axis (EN60068-2-27)
Housing material:	ABS
Lens material:	Window in glass; lens in PC
Mechanical protection:	IP67
Connections:	M8 4-pole connector
Weight:	12 g. max. connector version / 50 g. pig-tail version

SETTINGS

LIGHT/DARK MODE SETTING

Light mode setting

Rotate trimmer in an anti-clockwise direction to set the LIGHT mode (output ON with the reflector).

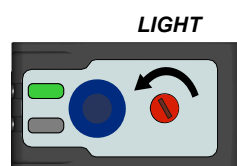

Dark mode setting

Rotate trimmer in a clockwise direction to set the DARK mode (output ON in presence of the object).

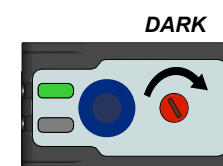

SENSITIVITY ADJUSTMENT

Alignment and sensitivity adjustment

- Position and align the sensor and the reflector on opposite side at the desired distance.
- Move the sensor vertically and horizontally to determine the powering on and powering off points of the yellow LED (OUT) and fix the sensor in the middle of these two points.
- Press SET push-button until the green READY LED turns off. The sensor adjusts the sensitivity. If the READY LED turns permanently ON the acquisition was successful. If the LED blinks the acquisition failed due to insufficient contrast. Press SET and the sensor returns to the previous setting. Verify alignment between sensor and reflector and the operative distance before repeating the procedure from the beginning. If the signal that returns from the reflector is too high (saturated), the sensor sets the sensitivity to minimum and functions normally, however signalling this condition by the READY LED blinking slowly. In this case the sensor may not detect some transparent objects. You can press SET for 1s to make the READY LED stop blinking.

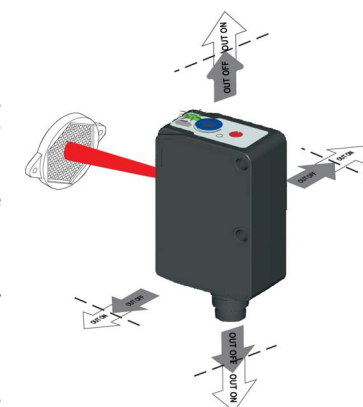

Control:

- Enter object laterally in the detection area and check that the yellow LED turns ON (in dark mode).
- Remove object and check that the yellow LED turns OFF immediately (in dark mode).

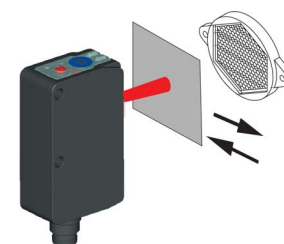

KEYLOCK FUNCTION (keyboard lock)

The KEYLOCK function (keyboard lock) allows to deactivate the keyboard avoiding accidental changes in the sensor setting.

If at sensor powering the REMOTE wire is connected to +Vdc for at least 1 s., the **keyboard lock** function is activated and the push-buttons are no longer active.

To deactivate the **keyboard lock**, the sensor must be turned off and repowered with the REMOTE wire not connected or connected to GND.

THRESHOLD AUTO-ADJUSTMENT FUNCTION

The sensor provides threshold auto-adjustment function. If the received signal decreases/ increases due to dirty optical lens or reflector, or for cleaning, the sensor automatically adjusts the commutation threshold to avoid continuous cleaning of optical parts (after 1 minute of low/high signal). If the received signal is too low to be adjusted by the sensor the output turns on and it is necessary to clean the optical parts.

At sensor powering, if the received signal is a lot higher than the switching threshold (e.g. after reflector cleaning), the sensor after 1s automatically adjusts the switching threshold.

DIMENSIONS

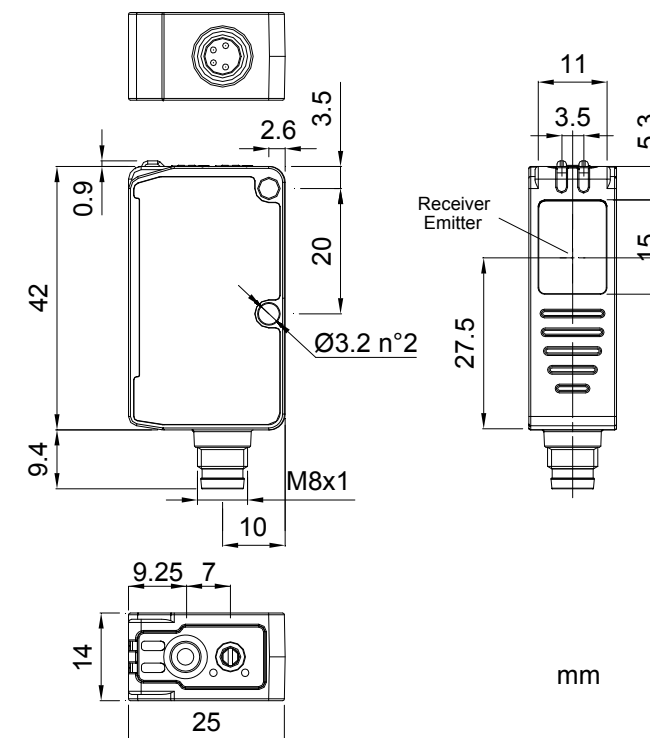

OTHER FUNCTIONS

REMOTE input

The REMOTE signal carries-out acquisition functions without using the SET push-button.

The REMOTE wire connected to +Vdc is equal to pressing the SET push-button, connected to GND or not connected is equal to not pressing the SET push-button.

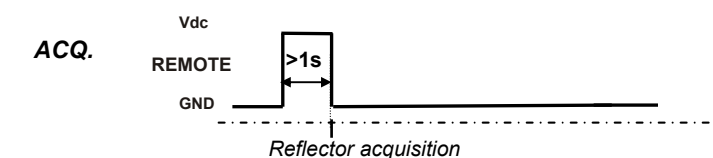

Datalogic S.r.l.
Via S. Vitalino 13 - 40012 Calderara di Reno - Italy
Tel: +39 051 3147011 - Fax: +39 051 3147205 - www.datalogic.com

Helpful links at www.datalogic.com: [Contact Us](#), [Terms and Conditions](#), [Support](#).

The warranty period for this product is 36 months. See General Terms and Conditions of Sales for further details.

Under current Italian and European laws, Datalogic is not obliged to take care of product disposal at the end of its life. Datalogic recommends disposing of the product in compliance with local laws or contacting authorised waste collection centres.

© 2008 - 2017 Datalogic S.p.A. and/or its affiliates • ALL RIGHTS RESERVED. • Without limiting the rights under copyright, no part of this documentation may be reproduced, stored in or introduced into a retrieval system, or transmitted in any form or by any means, or for any purpose, without the express written permission of Datalogic S.p.A. and/or its affiliates. Datalogic and the Datalogic logo are registered trademarks of Datalogic S.p.A. in many countries, including the U.S.A. and the E.U. All other trademarks and brands are property of their respective owners. Datalogic reserves the right to make modifications and improvements without prior notification.



S8-PR...T53

Sbarramento polarizzato per trasparenti con auto-aggiustamento della soglia

MANUALE ISTRUZIONI

CONTROLLI

LED DI USCITA (giallo)

Il LED giallo indica lo stato dell'uscita.

LED READY (verde)

Il LED verde acceso indica lo stato di funzionamento normale.

TASTO SET

La pressione del tasto SET attiva la procedura di acquisizione del riflettore.

Tramite l'ingresso REMOTE è possibile effettuare il controllo del tasto SET esternamente al sensore.

TRIMMER LUCE/BUIO

Trimmer a singolo giro che permette di selezionare la modalità luce/buio.

Si veda il paragrafo "REGOLAZIONI" per le modalità di utilizzo.

ATTENZIONE: Il range massimo di rotazione meccanica del trimmer è pari a 240°. Non forzare oltre le posizioni massima e minima.

INSTALLAZIONE

L'installazione del sensore può essere effettuata grazie ai due fori passanti del corpo, tramite due viti (M3x18 o di maggiore lunghezza, coppia max. di serraggio 0.8Nm) con rondelle.

Sono disponibili numerose staffe orientabili per facilitare il posizionamento del sensore (vedi accessori a catalogo).

La distanza operativa è misurata partendo dalla superficie frontale dell'ottica del sensore.



CONNESSIONI

Connettore M8

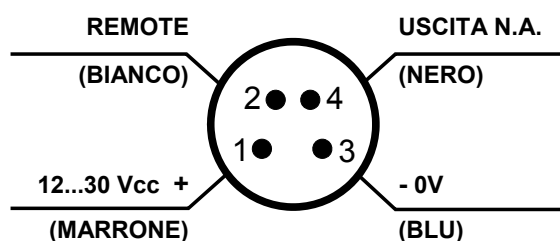

DATI TECNICI

Tensione di alimentazione:	12 ... 30 Vcc
Tensione di ripple:	2 Vpp max.
Assorbimento (esclusa corrente di uscita):	30 mA max
Uscite:	PNP o NPN N.A.; resistenza di pull up/down = 47KΩ; 30 Vcc max. (protezione contro il cortocircuito)
Corrente di uscita:	100 mA (protezione al sovraccarico)
Tensione di saturazione dell'uscita:	≤ 2 V
Tempo di risposta:	250 us
Frequenza di commutazione:	2KHz
Tipo di emissione:	Rossa (660 nm)
Distanza operativa (valori tipici):	2 m (EG2) su riflettore R2
Regolazioni	Tasto SET
Selezione BUIO/LUCE:	Trimmer monogiro
Indicatori:	LED DI USCITA (giallo) / LED READY (verde)
Temperatura di funzionamento:	-10 ... 55 °C
Temperatura di immagazzinamento:	-20 ... 70 °C
Rigidità dielettrica:	☐: 1500 Vca 1 min tra parti elettroniche e contenitore
Resistenza d'isolamento:	>20 MΩ 500 Vcc tra parti elettroniche e contenitore
Reiezione alla luce ambiente:	come prescritto da EN 60947-5-2
Vibrazioni:	ampiezza 0.5 mm, frequenza 10 ... 55 Hz, per ogni asse (EN60068-2-6)
Resistenza agli urti:	11 ms (30 G) 6 shock per ogni asse (EN60068-2-27)
Materiale contenitore:	ABS
Materiale lenti:	finestra in vetro; lente in PC
Protezione meccanica:	IP67
Collegamenti:	connettore M8 a 4 poli
Peso:	12 g. max. versione a connettore / 50 g. versione pig-tail

REGOLAZIONI

IMPOSTAZIONE MODALITA' BUIO/LUCE

LUCE

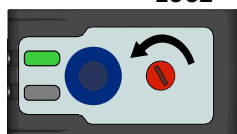

Impostazione modalità luce

Per impostare la modalità LUCE (sensore acceso sul riflettore), ruotare il trimmer in senso antiorario.

BUIO



Per impostare la modalità BUIO (sensore acceso in presenza di oggetto), ruotare il trimmer in senso orario.

IMPOSTAZIONE SENSIBILITA'

Allineamento e impostazione sensibilità:

- Posizionare il sensore e il riflettore su lati opposti alla distanza desiderata e allineati.
- Muovendo il sensore in direzione verticale e orizzontale, determinare i punti di accensione e spegnimento del LED giallo (OUT) e fissare il sensore al centro tra i punti rilevati.
- Premere il tasto SET fino allo spegnimento del LED READY verde. Il sensore acquisisce il riflettore. Se il LED READY si accende permanentemente, l'acquisizione è avvenuta con successo; se il LED lampeggia lentamente l'acquisizione è fallita per segnale insufficiente. Premendo il tasto SET il sensore ritorna nella impostazione precedente. Ripetere la procedura dopo aver verificato l'allineamento del sensore con il riflettore e la distanza operativa. Se il segnale che ritorna dal riflettore è troppo alto il sensore imposta la sensibilità minima e funziona normalmente segnalando la criticità con il lampeggio lento del LED READY (in caso di segnale saturo il sensore potrebbe non rilevare alcuni oggetti trasparenti). Premendo il tasto SET per 1sec il LED smette di lampeggiare.

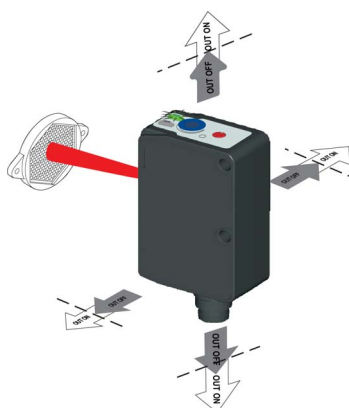

Verifica:

- Entrare lateralmente con l'oggetto nell'area di rilevazione e verificare che il LED giallo si accenda (in modalità buio).
- Togliere l'oggetto e verificare che il LED giallo si spenga prontamente (in modalità buio).

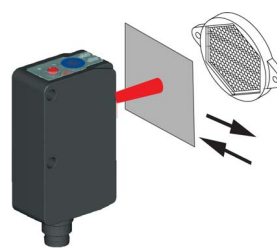

DIMENSIONI D'INGOMBRO

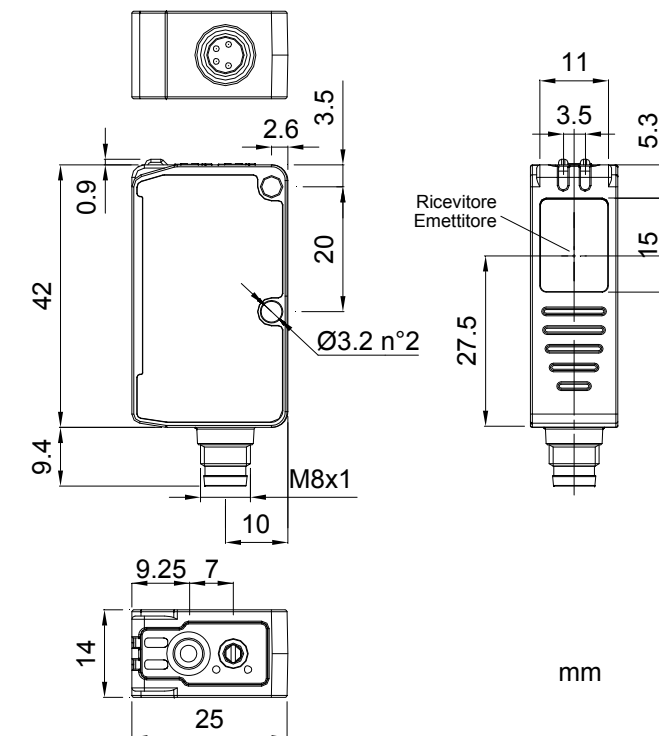

FUNZIONE AGGIUNTIVE

Ingresso REMOTE

Con il segnale REMOTE si possono eseguire le funzioni di acquisizione da remoto senza l'uso del tasto SET.

Il filo REMOTE connesso a +Vcc equivale alla pressione del tasto SET, connesso a GND o non connesso equivale al tasto SET non premuto.

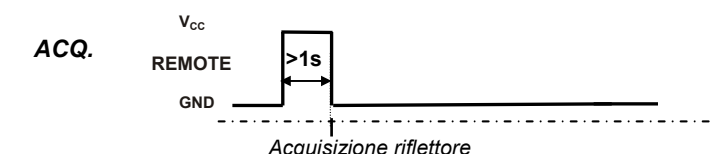

BLOCCO TASTIERA

La funzione di blocco tastiera permette di disattivare la tastiera impedendo modifiche accidentali nei settaggi del sensore.

Se all'accensione del sensore il filo REMOTE è collegato a +Vcc per almeno 1s si attiva la funzione di blocco tastiera, per cui il tasto non è più attivo.

Per disattivare il blocco tastiera, occorre spegnere il sensore e riaccenderlo con il filo REMOTE non connesso oppure connesso a GND.

AGGIUSTAMENTO AUTOMATICO DELLA SOGLIA DI COMMUTAZIONE

Il sensore ha la funzione di aggiustamento automatico della soglia di commutazione. In caso di ottica o riflettore sporco o pulizia degli stessi il segnale ricevuto diminuisce/aumenta, dopo 1 minuto di segnale basso/alto il sensore regola automaticamente la soglia di commutazione per sopprimerla a questa variazione evitando una continua pulizia delle ottiche. Se il segnale ricevuto è troppo basso per essere regolato dal sensore l'uscita rimane accesa ed è necessario pulire le parti ottiche.

All'accensione del sensore se il segnale ricevuto è molto più alto della soglia di commutazione (ad esempio dopo la pulizia dei riflettori) il sensore dopo 1sec regola automaticamente la soglia di commutazione.

Datalogic S.r.l.
Via S. Vitalino 13 - 40012 Calderara di Reno - Italy
Tel: +39 051 3147011 - Fax: +39 051 3147205 - www.datalogic.com

Link utili disponibili su www.datalogic.com: **Contatti, Termini e Condizioni, Supporto.**

Il periodo di garanzia per questo prodotto è di 36 mesi. Per maggiori dettagli vedere Condizioni Generali di Vendita su www.datalogic.com.

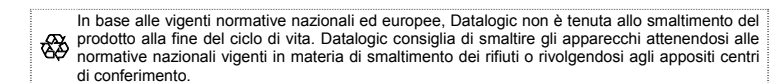

© 2008 - 2017 Datalogic S.p.A. e/o le sue consociate • TUTTI I DIRITTI RISERVATI. • Senza con ciò limitare i diritti coperti dal copyright, nessuna parte della presente documentazione può essere riprodotta, memorizzata o introdotta in un sistema di recupero o trasmessa in qualsiasi forma o con qualsiasi mezzo, o per qualsiasi scopo, senza l'espresso consenso scritto di Datalogic S.p.A. e/o delle sue consociate. Datalogic e il logo Datalogic sono marchi registrati di Datalogic S.p.A. depositati in diversi paesi, tra cui U.S.A. e UE. Tutti gli altri marchi registrati e brand sono di proprietà dei rispettivi proprietari. Datalogic si riserva il diritto di apportare modifiche e/o miglioramenti senza preavviso.



S8-PR...T53

Réflex simple pour objets transparents avec ajustement automatique du seuil

MANUEL D'INSTRUCTIONS

CONTRÔLES

LED DE SORTIE (jaune)

La LED jaune indique l'état de la sortie.

LED READY (verte)

La LED verte allumée indique l'état de normal fonctionnement.

TOUCHE SET

L'appui sur la touche SET active la procédure d'acquisition du réflecteur.

L'utilisation de l'entrée REMOTE permet de commander la touche SET à l'extérieur du détecteur.

POTENTIOMÈTRE CLAIR/SOMBRE

Potentiomètre monotour permettant de sélectionner le mode clair/sombre.

Voir le paragraphe « RÉGLAGES » pour son utilisation.

ATTENTION : La course maximale de rotation mécanique du potentiomètre est de 240°. Ne pas forcer au-delà de ses positions limites.

INSTALLATION

L'installation du détecteur peut se faire grâce aux trois trous traversants du boîtier, en utilisant deux vis (M4x25 ou plus longues, couple max. de serrage à appliquer 0.8 Nm) avec leurs rondelles.

De nombreuses équerres de fixation orientables sont disponibles pour faciliter le positionnement du détecteur (voir accessoires du catalogue).

La portée opérationnelle est mesurée à partir de la surface avant de l'optique du détecteur.



RACCORDEMENT

Connecteur M8

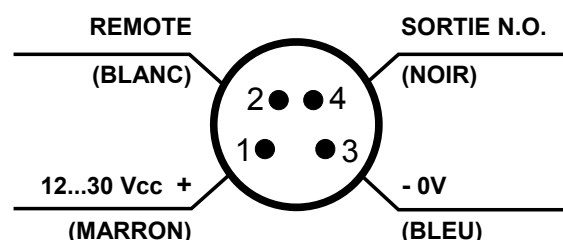

CARACTÉRISTIQUES TECHNIQUES

Tension d'alimentation :	de 12 à 30 Vcc
Tension d'ondulation :	2 Vpp max.
Consommation (à vide) :	30 mA max.
Sorties :	PNP ou NPN N.O.; résistance de forçage au niveau haut/bas = 47KΩ ; 30 Vcc max. (protection court-circuit)
Courant de sortie :	100 mA (protection surcharge)
Tension de saturation de la sortie :	≤2 V
Temps de réponse :	250 us
Fréquence de commutation :	2 KHz
Type d'émission :	Rouge (660 nm)
Portée opérationnelle (valeurs typiques) :	2 m (EG2) sur réflecteur R2
Réglages	Touche SET
Sélection SOMBRE/CLAIR :	Potentiomètre monotour
Indicateurs :	LED DE SORTIE (jaune) / LED READY (verte)
Température de fonctionnement :	de -10 à +55 °C
Température de stockage :	de -20 à +70 °C
Rigidité diélectrique :	□1500 Vca 1 min entre les pièces électroniques et le boîtier
Résistance d'isolement	>20 MΩ 500 Vcc entre les pièces électroniques et le boîtier
Réjection à la lumière ambiante :	ainsi qu'il est prescrit sous EN 60947-5-2
Vibrations :	amplitude 0.5 mm, fréquence de 10 à 55 Hz, par axe (EN60068-2-6)
Résistance aux chocs :	11 ms (30 G) 6 chocs par axe (EN60068-2-27)
Matériau du boîtier :	ABS
Matériaux optiques :	fenêtre en verre ; lentille en PC
Protection mécanique :	IP67
Raccordement :	connecteur M8 à 4 pôles
Masse :	12 g. max. version avec connecteur / 50 g. déporté

RÉGLAGES

CONFIGURATION MODE SOMBRE/CLAIR

Configuration mode clair

Pour configurer le mode CLAIR (détecteur activé sur le réflecteur), tourner le potentiomètre en sens antihoraire.

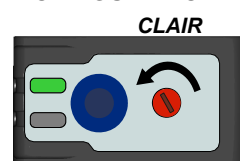

Configuration mode sombre

Pour configurer le mode SOMBRE (détecteur activé en présence d'un objet), tourner le potentiomètre en sens horaire.

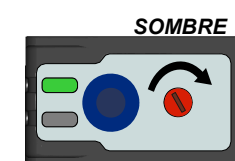

CONFIGURATION SENSIBILITÉ

Alignement et configuration de la sensibilité:

- Positionner le détecteur et le réflecteur en regard l'un de l'autre et bien alignés, à la distance souhaitée.
- En déplaçant le détecteur à la verticale et à l'horizontale, identifier les points d'allumage et d'extinction de la LED jaune (SORTIE) et fixer le détecteur au milieu entre les deux points détectés.
- Appuyer sur la touche SET jusqu'à l'extinction de la LED READY verte. Le détecteur fait l'acquisition du réflecteur. Si la LED READY s'allume en permanence, l'acquisition a réussi ; si la LED clignote, l'acquisition est échouée à cause de contraste insuffisant. L'appui sur la touche SET provoque le retour du détecteur à la configuration précédente. Répéter la procédure après avoir vérifié l'alignement du détecteur avec le réflecteur et la portée opérationnelle. Si le signal qui revient du réflecteur est trop haut, le détecteur configure la sensibilité minimum et fonctionne normalement en signalant la criticité par le clignotement lent de la LED READY (en cas de signal saturé, il se pourrait que le détecteur ne détecte pas certains objets transparents). Appuyer sur la touche SET pendant 1sec, la LED cesse de clignoter.

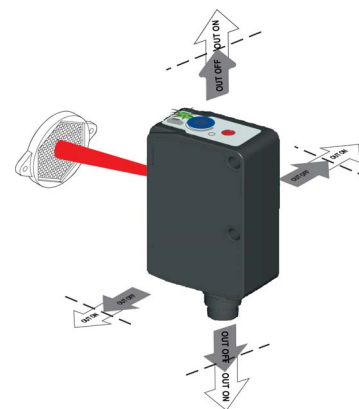

Vérification :

- Entrer l'objet latéralement dans la zone de détection et vérifier que la LED jaune s'allume (en mode sombre).
- Retirer l'objet et vérifier que la LED jaune s'éteint à l'instant (en mode sombre).

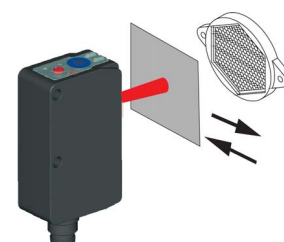

DIMENSIONS D'ENCOMBREMENT

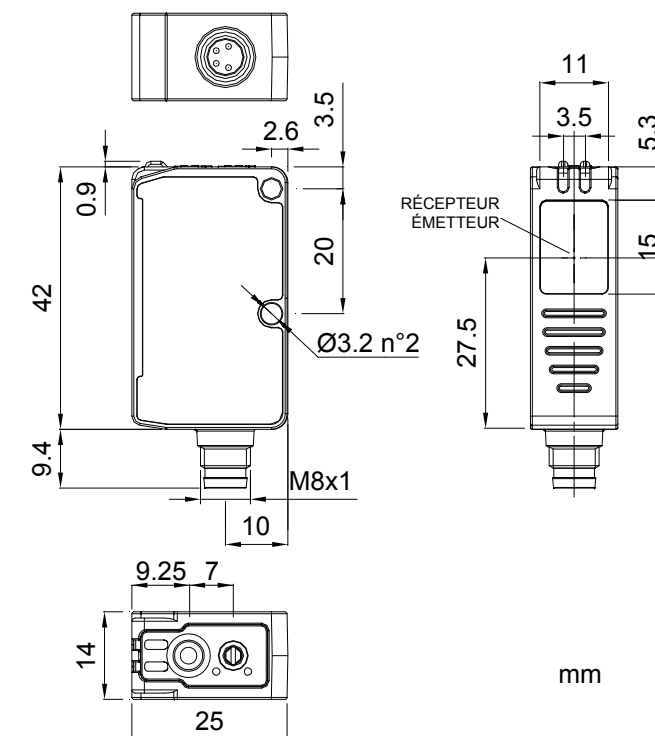

FONCTIONS COMPLÉMENTAIRES

Entrée REMOTE

Avec le signal REMOTE il est possible d'exécuter les fonctions d'acquisition à distance sans utiliser la touche SET. Un fil REMOTE relié à +Vcc équivaut à un appui sur la touche SET ; son raccordement à la Terre ou pas de raccordement équivalent à une touche SET pas enfoncée.

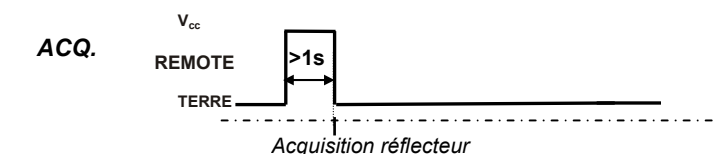

BLOCAGE CLAVIER

La fonction de blocage clavier permet de désactiver le clavier pour empêcher toute modification accidentelle des réglages du détecteur.

Si lors de la mise sous tension du détecteur le fil REMOTE est relié à +Vcc pendant au moins 1s s'active la fonction *blocage clavier* qui désactive la touche.

Pour désactiver le *blocage clavier*, il faut mettre le détecteur hors et puis sous tension pendant que le fil REMOTE n'est plus relié ou qu'il est relié à la TERRE.

AJUSTEMENT AUTOMATIQUE DU SEUIL DE COMMUTATION

Le détecteur a la tâche d'ajuster automatiquement le seuil de commutation. Si l'optique ou le réflecteur sont encrassés ou s'il faut les nettoyer, le signal reçu diminue/augmente et après 1 minute de signal faible/fort, le détecteur règle automatiquement le seuil de commutation pour faire face à cette variation et empêcher des nettoyages trop fréquents de l'optique. Si le signal reçu est trop faible pour être ajusté par le détecteur, la sortie reste allumée et le nettoyage des optiques s'impose.

Si au moment de l'allumage du détecteur le signal reçu est beaucoup plus fort que le seuil de commutation (par exemple, après le nettoyage des réflecteurs), après 1 s le détecteur règle automatiquement le seuil de commutation.

Datalogic S.r.l.
Via S. Vitalino 13 - 40012 Calderara di Reno - Italy
Tel: +39 051 3147011 - Fax: +39 051 3147205 - www.datalogic.com

Liens utiles sur www.datalogic.com : **Contactez Nous**, **Terms and Conditions**, **Support**.

La période de garantie pour ce produit est de 36 mois. Voir les Conditions Générales de Vente sur www.datalogic.com pour plus de détails.

En vertu des normes nationales et européennes, Datalogic, n'est pas tenue à l'élimination de ses produits en fin de durée de vie utile. Datalogic Conseille d'éliminer ces appareils dans le respect des normes nationales en vigueur en matière d'élimination des rejets ou de les confier à des centres de traitement appropriés.

© 2008 - 2017 Datalogic S.p.A. et/ou ses filiales • TOUS DROITS RÉSERVÉS. • Aucune partie de cette documentation ne peut être reproduite, stockée ou introduite dans un système de recherche, ni transmise sous quelque forme ou par quelque moyen que ce soit, ni à quelque fin que ce soit, sans l'autorisation écrite expresse de Datalogic S.p.A. et/ou ses filiales. Datalogic et le logo Datalogic sont des marques de commerce de Datalogic S.p.A. déposées dans de nombreux pays, y compris les États Unis et l'Union Européenne. Toutes les autres marques de commerce et marques sont la propriété de leurs détenteurs respectifs. Datalogic se réserve le droit d'apporter des modifications et des améliorations.



S8-PR...T53

Polarisierte Reflexlichtschranken für transparente Objekte mit **automatischer Anpassung der Schaltschwelle**

BEDIENUNGSANLEITUNG

ANZEIGEN- UND BEDIENELEMENTE

AUSGANGS-LED (GELB)

Die gelbe LED weist auf den Status des Ausganges hin.

LED READY (grün)

Das Aufleuchten der grünen LED weist auf den normale Betriebszustand hin.

SET-TASTE

Durch das Betätigen der SET-Taste wird der Erfassungsverfahren des Reflektors aktiviert.

Über den REMOTE-Eingang ist es möglich, die Steuerung der SET-Taste außerhalb des Sensors durchzuführen.

HELL-/DUNKEL-TRIMMER

Der Single Turn-Trimmer ermöglicht die Wahl der Hell-/Dunkel-Schaltung.

Bezüglich seines Einsatzmodus siehe Paragraph „EINSTELLUNGEN“

ACHTUNG: Der maximale mechanische Drehbereich des Trimmers beträgt 240°. Nie über die maximale und minimale Position hinaus forcieren.

INSTALLATION

Die Installation des Sensors kann über die drei durch den Körper laufenden Bohrungen mit zwei Schrauben (M3x18 oder längere, max. Anzugsmoment 0,8 Nm) mit Unterlegscheiben erfolgen.

Um die Positionierung des Sensors zu erleichtern, stehen zahlreiche schwenkbare Montagewinkel zur Verfügung (siehe Zubehörkatalog).

Die Reichweite wird ab der Frontfläche der Sensorlinsen gemessen.



ANSCHLÜSSE

M8 Stecker

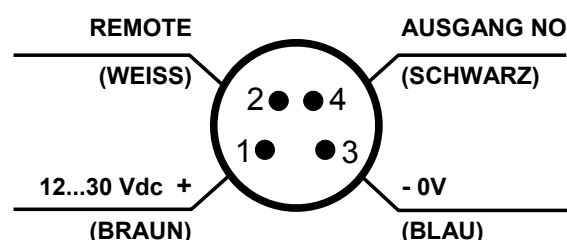

TECHNISCHE DATEN

Betriebsspannung:	12 ... 30 Vdc
Welligkeit:	2 Vpp max.
Stromaufnahme (ausschließlich Ausgangsstrom):	30 mA max
Ausgänge:	PNP oder NPN NO.; Widerstand von pull up/down = 47KΩ; 30 Vdc max. (kurzschlussfest)
Ausgangsstrom:	100 mA (Überlastschutz)
Sättigungsspannung des Ausgangs:	≤ 2 V
Ansprechzeit:	250 us
Schaltfrequenz:	2kHz
Sender, Wellenlänge:	Rot (660 nm)
Reich-/Tastweite (typische Werte):	2 m (EG2) auf dem Reflektor R2
Einstellungen	SET-Taste
Wahl HELL-/DUNKEL-Schaltung:	Single Turn-Trimmer
Funktionsanzeigen:	LED OUT (gelb) / LED READY (grün)
Betriebstemperatur:	-10 ... 55 °C
Lagerungstemperatur:	-20 ... 70 °C
Dielektrische Durchschlagsfestigkeit:	☐: 1500 Vac 1 min zwischen den elektronischen Teilen und dem Gehäuse
Isolierungswiderstand:	>20 MΩ 500 Vdc zwischen den elektronischen Teilen und dem Gehäuse
Umgebungshelligkeit:	gemäß EN 60947-5-2
Vibration:	Amplitude 0,5 mm, Frequenz 10 ... 55 Hz, pro Achse (EN60068-2-6)
Schockbeständigkeit:	11 ms (30 G) 6 Shock pro Achse (EN60068-2-27)
Gehäusematerial:	ABS
Linsenmaterial:	Glasfenster; Linse aus PC
Schutzart:	IP67
Anschluss:	4-poliger M8 Stecker
Gewicht:	12 g. max. Steckerversion/ 50 g. Kabelschwanz-Version

EINSTELLUNGEN

EINSTELLUNGEN DER HELL-/DUNKEL-SCHALTUNG

Einstellung der Hell-Schaltung

Zur Einstellung der Hell-Schaltung (Ausgang am Reflektor aktiv) den Trimmer gegen den Uhrzeigersinn drehen.

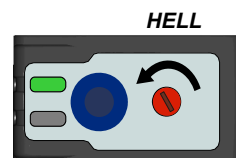

Einstellung der Dunkel-Schaltung

Zur Einstellung der Dunkel-Schaltung (Ausgang bei Vorliegen eines Objekts aktiv) den Trimmer im Uhrzeigersinn drehen.



CONFIGURATION SENSIBILITÉ SENSIBILITÄTSEINSTELLUNG

Ausrichtung und Sensibilitätseinstellung:

- Den Sensor und den Reflektor auf gegenüberliegenden Seiten ausgerichtet und in der gewünschten Distanz positionieren.
- Den Sensor in die vertikale und horizontale Richtung bewegen, die Punkte ermitteln, an denen es zum Aufleuchten und Erlöschen der gelben LED (OUT) kommt, dann den Sensor in der Mitte der beiden Punkte befestigen.
- Die SET-Taste so lange drücken, bis die grüne LED READY erlischt. Der Sensor erfasst den Reflektor. Leuchtet die LED READY kontinuierlich auf, hat die Erfassung erfolgreich stattgefunden; blinkt die LED, ist die Erfassung, aufgrund eines unzulänglichen Signals, fehlgeschlagen. Nach Betätigen der SET-Taste schaltet der Sensor wieder in die vorhergehende Einstellung zurück. Das Verfahren wiederholen, nachdem die Sensorausrichtung mit dem Reflektor und die Reichweite überprüft worden ist. Resultiert das von Reflektor zurückgegebene Signal als zu stark, stellt der Sensor die min. Empfindlichkeit ein und funktioniert normal, wobei er kritische Situationen durch langsames Blinken der LED READY anzeigt (im Fall eines gesättigten Signals könnte es vorkommen, dass der Sensor keinerlei Objekt erfasst). Nach 1 Sek. langem Drücken der Taste SET wird die Blinkfunktion der LED beendet.

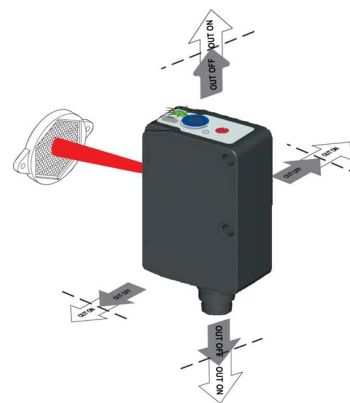

Überprüfung:

- Mit dem Objekt seitlich in den Erfassungsbereich hineinfahren und überprüfen, dass die gelbe LED aufleuchtet (Schaltungsart: Dunkel).
- Das Objekt entfernen und überprüfen, dass die gelbe LED sofort erlischt (Schaltungsart: Dunkel).

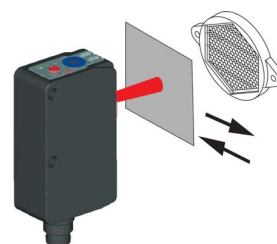

EINBAUMASSE

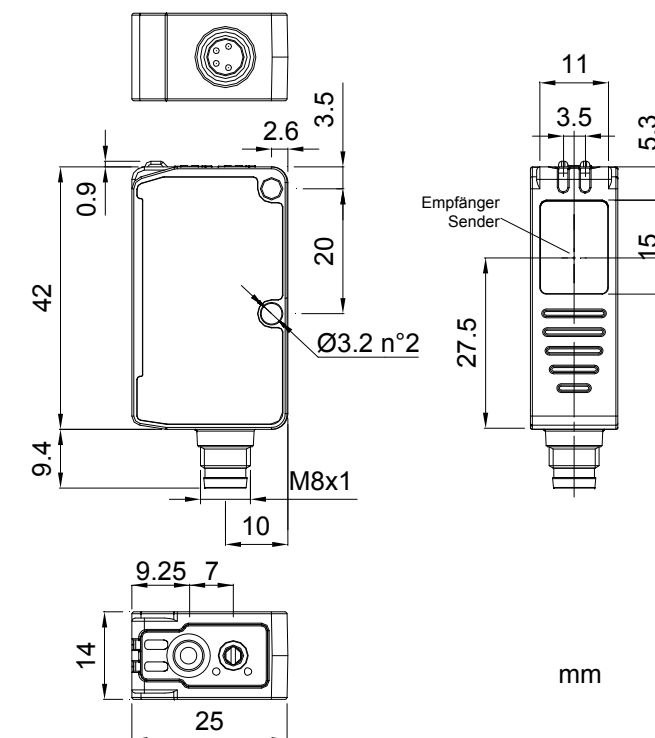

ZUSATZFUNKTIONEN

REMOTE-Eingang

Mit dem REMOTE-Signal können die Remote-Erfassungsfunktionen ohne Betätigung der SET-Taste umgesetzt werden.

Der an +Vdc geschlossene REMOTE Draht entspricht der Betätigung der SET-Taste; sollte es mit GND verbunden oder nicht angeschlossen sein, entspricht dies einer nicht betätigten SET-Taste.

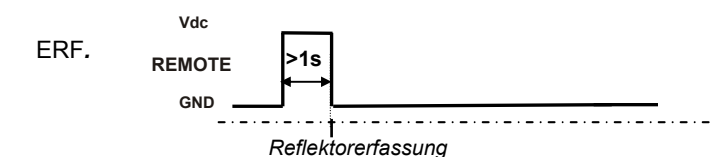

TASTENSPERRE

Die Funktion der Tastensperre ermöglicht die Deaktivierung der Tastatur, um unerwünschte Änderungen bei der Sensorabtastung zu verhindern. Bleibt der REMOTE Draht bei der Sensoreinschaltung mindestens 1 Sek. lang mit +Vdc verbunden, aktiviert sich die Funktion der Tastensperre. Die Taste resultiert dann als gesperrt.

Um die Tastensperre deaktivieren zu können, muss der Sensor mit dem nicht verbundenen oder GND verbundenen REMOTE Kabel aus- und eingeschaltet werden.

AUTOMATISCHE ANPASSUNG DER SCHWELLSCHWELLE

Der Sensor hat die Aufgabe der automatischen Anpassung der Schaltschwelle. Bei Verschmutzung der Optik oder des Reflektors oder deren Reinigung wird das Signal verringert/erhöht; nachdem der Sensor eine Minute lang dieses schwache/hohe Signal erhalten hat, reguliert er automatisch die Schaltschwelle, um dieser Veränderung entgegenzuwirken und die kontinuierliche Reinigung der Optiken zu verhindern. Sollte das erhaltene Signal zu schwach sein, um vom Sensor eingestellt zu werden, bleibt der Ausgang eingeschaltet und die Optikeile müssen gereinigt werden. Resultiert das empfangene Signal beim Einschalten des Sensors stark über der Schaltschwelle (z.B. nach Reinigung der Reflektoren) reguliert der Sensor die Schaltschwelle nach 1 Sek. Automatisch ein.

Datalogic S.r.l.
Via S. Vitalino 13 - 40012 Calderara di Reno - Italy
Tel: +39 051 3147011 - Fax: +39 051 3147205 - www.datalogic.com

Nützliche Links unter www.datalogic.com: **Kontakt, Terms and Conditions, Support.**

Die Gewährleistungsfrist für dieses Produkt beträgt 36 Monate. Für weitere Informationen siehe allgemeine Verkaufsbedingungen unter www.datalogic.com.

In Abhängigkeit der nationalen und europäischen Richtlinien ist Datalogic nicht zur Entsorgung des Produkts am Ende seiner Standzeit verpflichtet. Datalogic empfiehlt die Entsorgung der Geräte unter Einhaltung der nationalen Vorschriften bezüglich der Abfallentsorgung vorzunehmen oder sich diesbezüglich an die zuständigen Sammelstellen zu wenden.

© 2008 - 2017 Datalogic S.p.A. und/oder die Tochtergesellschaften • ALLE RECHTE VORBEHALTEN.
• Ohne die im Urheberrecht festgelegten Rechte einzuschränken, darf kein Teil dieses Dokuments ohne die ausdrückliche schriftliche Erlaubnis von Datalogic S.p.A. und/oder den Tochtergesellschaften vervielfältigt, in einem Datenabfragesystem gespeichert oder eingeführt werden. Datalogic und das Logo von Datalogic sind eingetragene Handelsmarken von Datalogic S.p.A. in vielen Ländern, einschließlich den USA und der EU. Alle sonstigen, angegebenen Marken und Produktbezeichnungen gehören den jeweiligen Eigentümern. Datalogic behält sich das Recht vor Modifikationen und Verbesserungen am Produkt jederzeit einzubringen.