

S100 SERIES IO-Link

Instruction Manual

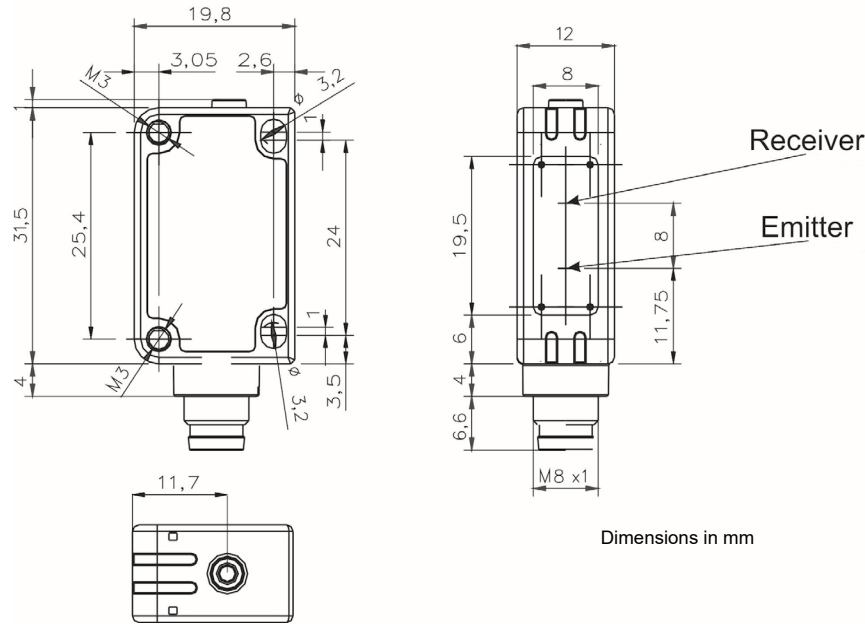

DIMENSIONS



Dimensions in mm

SETTINGS

The N.C. output can be configured through IO-Link as a REMOTE input (M10/T10) or as a L/D input. Set the input through IO-Link and follow the instructions. The input cannot be kept disconnected.

LIGHT/DARK INPUT (S100-B10)

The L/D input allows the operator to select the DARK/LIGHT operating mode as follows:
- pin 2 connected to: 0V = DARK mode, +Vcc = LIGHT mode.

Alignment S100-B10

Position the sensor and reflector on opposite sides. Find the points where the yellow LED (OUT) is switched ON and OFF in both vertical and horizontal positions and fix the sensor in the centre between these points.

REMOTE input (external Teach-in) S100... M10/T10

The REMOTE input sets the background suppression operating distance for M10 and the reading sensitivity for T10 using two different acquisition procedures:

S100-M10

Object acquisition (to be used in case of absence of the background)

- Place the target opposite the sensor at the maximum distance required;
- Connect the REMOTE wire to +VDC for 1 second. The OUT LED changes its status once. If the object is out of range the sensor fails the acquisition and the OUT LED blinking. To return at normal operation, connect the REMOTE + VDC for 100ms.

Acquisition for background suppression

- Place the sensor in front of the background within the maximum operating distance.
- Connect the REMOTE wire to +VDC for 3 seconds. The OUT LED changes its status twice. If the object is out of range the sensor fails the acquisition and the OUT LED blinking. To return at normal operation, connect the REMOTE + VDC for 100ms.

S100-T10

Reflector standard acquisition

- Position the reflector in front of the sensor at the required distance (within the operating range).
- Connect the REMOTE wire to +VDC for 1 second. The OUT LED changes its status once. If the reflector is outside the operation range, the sensor fails the acquisition and the OUT LED blinks. To go back to the condition before the acquisition, connect the REMOTE wire to +VDC for at least 100 msec.

Reflector acquisition at maximum sensitivity

This procedure allows to obtain a more precise alignment between sensor and reflector, in particular for longer reading distances:

- Connect the REMOTE wire to +VDC for 3 seconds. The OUT LED changes its status twice: the sensor is at maximum sensitivity.
- Position the reflector in front of the sensor (within the operating range), vertically and horizontally determine the OUT LED switching on and off points, and secure the reflector in the centre between such points.
- Connect the REMOTE wire to +VDC for 1 second. The OUT LED changes its status once.

LIGHT/DARK selection (S100...M10/T10)

To change the operating DARK/LIGHT mode connect the REMOTE wire to +VDC for 7 seconds until the LED OUT changes its status three times. The sensor blinks and switches the operating mode (LIGHT → DARK, DARK → LIGHT) and saves it in memory.

TAB.1: Operating distances for B10 and T10 models (m)

AVAILABLE REFLECTORS

	R1 Ø 23 mm	R2 Ø 48 mm	R3 18x54 mm	R4 47x47 mm	R5 Ø 75 mm	R6 36x55 mm	RT3970 60x40 mm
B10	0.02...2	0.01...4.5	0.01...3	0.01...4.5	0.01...5.5	0.01...4	0.05...1.8
T10	0.1...1	0.1...2	0.1...1	0.1...2	0.1...2.5	0.1...2	0.1...0.8

Sensors are NOT safety devices, and MUST NOT be used in the safety control of the machines where installed.

Datalogic S.r.l.

Via S. Vitalino 13 - 40012 Calderara di Reno - Italy
Tel: +39 051 3147011 - Fax: +39 051 3147205 - www.datalogic.com

Helpful links at www.datalogic.com: **Contact Us, Terms and Conditions, Support.**

The warranty period for this product is 36 months. See General Terms and Conditions of Sales for further details.

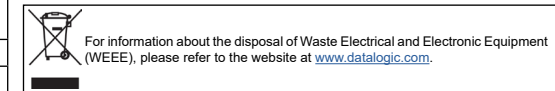

© 2020 Datalogic S.p.A. and/or its affiliates - ALL RIGHTS RESERVED. - Without limiting the rights under copyright, no part of this documentation may be reproduced, stored in or introduced into a retrieval system, or transmitted in any form or by any means, or for any purpose, without the express written permission of Datalogic S.p.A. and/or its affiliates. Datalogic and the Datalogic logo are registered trademarks of Datalogic S.p.A. in many countries, including the U.S.A. and the E.U. All other trademarks and brands are property of their respective owners. Datalogic reserves the right to make modifications and improvements without prior notification.

CONTROLS

OUTPUT LED – Yellow

The yellow LED indicates the output status.

Please refer to “Settings” for procedure indications during acquisition or setting phases.

INSTALLATION

The sensor can be positioned by means of the two housing's threaded holes (M3) using two screws (M3x12 or longer or M2.5 passing screw, 0.4 Nm maximum tightening torque) with washers or by mean of the two rear holes using two M3 passing screw, 0.4Nm maximum tightening torque.

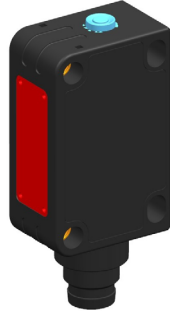

Various orientable fixing brackets to ease the sensor positioning are available (please refer to the accessories listed in the catalogue).

During installation of transparent models (S100-T10) refer to the diagram below for proper alignment between sensor and reflector.

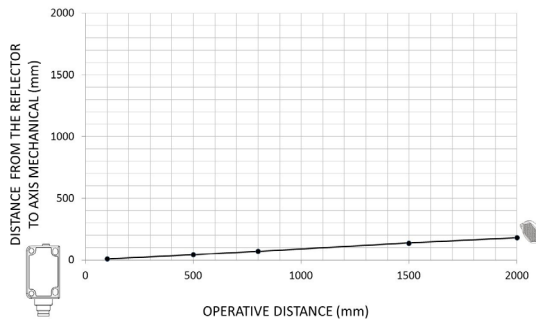

TECHNICAL DATA

Power Supply	10 ... 30 VDC (Class 2 UL508) (reverse polarity protected)
Ripple	10% max.
Current consumption (output current excluded)	30 mA max.
Output	PNP, NPN or Push-Pull (short-circuit protection)
Output current	100 mA max. (total for both outputs), 100 mA max. (for single output)
Output saturation voltage	2 V max.
Input	Pin 2 can be configured as an input through IO-Link. If so, it cannot be kept disconnected
Response time	M10/T10: 1 ms; B10: 500 µs
Switching frequency	M10/T10: 500 Hz; B10: 1kHz
Indicators	Output LED (yellow)
Operating temperature	-25 °C ... +55 °C
Storage temperature	-40 °C ... +70 °C
Operating distance (typical values)	B10: 0.01 ... 4.5 m (on R2 reflector Ø 48mm) M10: 30...200 mm (on White 90%) T10: 0.1...2 m (on R2 reflector Ø 48mm)
Optical axis deviation (max.)	5° mod. T10
Distance object detection	M10: 10...200 mm (on White 90%) T10: 0.1...2 m (on transparent object)
Difference on White 90% / Gray 18%	M10: < 23% at 200 mm
Hysteresis on White 90%	M10: < 20 mm at 200 mm
Emission type	Red LED (632 nm) mod.B10, Infrared LED (860 nm) mod.T10/B10 Exempt Risk Group (RG0) for IEC 62471
Ambient light rejection	according to EN 60947-5-2
Vibration	0.5 mm amplitude, 10 ... 55 Hz frequency, for every axis (EN60068-2-6)
Shock resistance	11 ms (30 G) 6 shock for every axis (EN60068-2-27)
Housing	ABS body / indicators cover PMMA
Lenses	PC lens / window PMMA
Mechanical protection	IP67
Connections	M8 4-pole connector
Weight	10 g.

CONNECTIONS

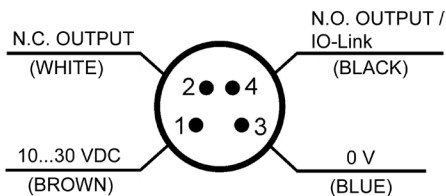

SERIE S100 IO-Link

Betriebsanleitung



KONTROLLEN

AUSGANGS-LED - GELB

Die gelbe LED zeigt den Status des Ausgangs an.

Bezüglich seines Einsatzmodus siehe "Einstellungen".

INSTALLATION

Die Installation des Sensors kann dank der zwei Gewindebohrungen (M3) an der Stirnseite des Gehäuses anhand von zwei Schrauben (M3x12 oder länger oder Durchsteckschrauben M2,5, max. Anziehmoment 0,4 Nm) mit Unterlegscheiben und dank der zwei hinteren Ösen anhand von zwei Durchsteckschrauben (M3, max. Anziehmoment 0,4 Nm) vorgenommen werden.

Zur leichteren Anbringung des Sensors sind verstellbare Montagebügel erhältlich (siehe Zubehör im Katalog).

Während der Installation von Versionen für transparente (S100-T0) Siehe Diagramm unten für die richtige Ausrichtung zwischen Sensor und Reflektor.

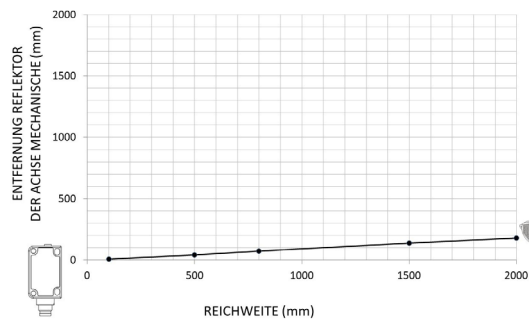

ANSCHLÜSSE

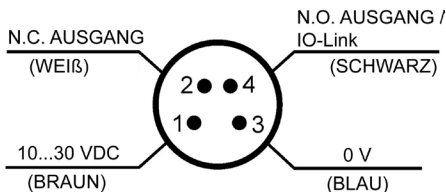

ABMESSUNG

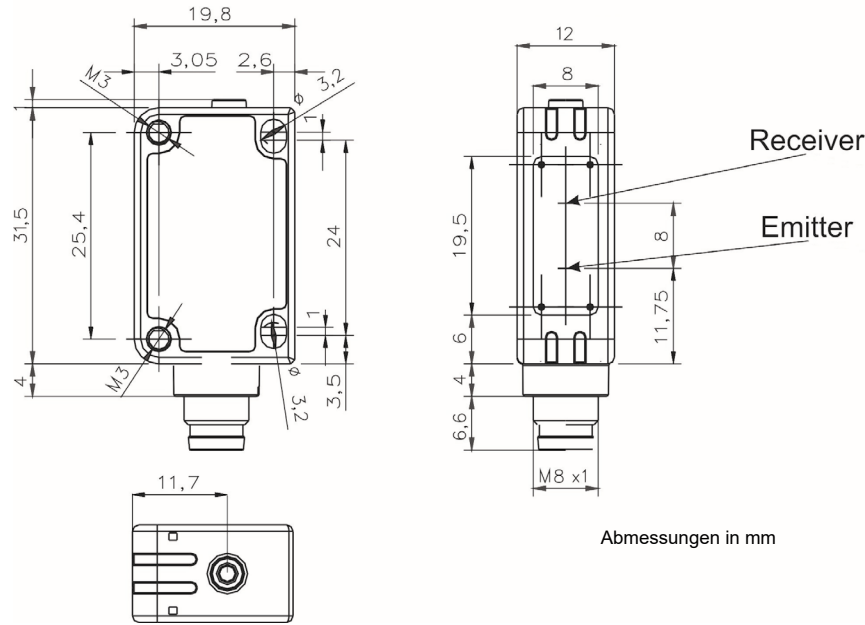

Abmessungen in mm

TECHNISCHE DATEN

Betriebsspannung	10 ... 30 VDC (Klasse 2 UL508) (gegen Umpolung geschützt)
Ripple Spannung	10% max.
Aufnahme (ausschließlich Ausgangsstrom)	30 mA max.
Angänge	PNP, NPN oder Push-Pull (kurzschlussfest)
Ausgangsstrom	100 mA max. (Tot. für beide Ausgänge), 100 mA max. (für einzigen Ausgang)
Sättigungsspannung	2 V max.
Eingänge	Pin 2 kann über IO-Link als Eingang konfiguriert werden. In diesem Fall kann es nicht ausgeschaltet bleiben.
Ansprechzeit	M10/T10: 1 ms; B10: 500 µs
Umschaltfrequenz	M10/T10: 500 Hz; B10: 1 kHz
Anzeigen	Ausgangs-LED (gelb)
Betriebstemperatur	-25 °C ... +55 °C
Lagerungstemperatur	-40 °C ... +70 °C
Reichweite (typische Werte)	B10: 0.01...4.5 m (auf Reflektor R2 Ø 48mm) M10: 30...200 m (auf weißem Target 90%) T10: 0.1...2 m (auf Reflektor R2 Ø 48mm)
Abweichung der optischen Achse (max.)	5° mod. T10
Entfernung von Objekterkennung	M10: 10...200 m (auf weißem Target 90%) T10: 0.1...2 m (auf transparenter Objekte)
Differenz Weiß/Grau (90% / 18%)	M10: < 23% bei 200 mm
Hysterese auf weißem Hintergrund 90%	M10: < 20 mm bei 200 mm
Emissionsart	LED Rot (632 nm) mod.B10, LED Infrarot (860 nm) mod.M10/T10 Risikofreie Gruppe (RG0) laut IEC 62471
Abweisung bei Raumlicht	laut Vorschrift EN 60947-5-2
Schwingungen	Amplitude 0,5 mm, Frequenz 10 ... 55 Hz, pro Achse (EN60068-2-6)
Stoßfestigkeit	11 ms (30 G) 6 Shock pro Achse (EN60068-2-27)
Werkstoff Behälter	Gehäuse ABS / LED-Anzeigeabdeckung PMMA
Werkstoff Linsen	PC Linsen / stirnseitiges Fenster PMMA
Mechanischen Schutz	IP67
Verbindungen	4-poliger Verbinder M8
Gewicht	10 g.

EINSTELLUNGEN

Der N.C. Ausgang kann über IO-Link als REMOTE Eingang (M10/T10) oder als L/D Eingang konfiguriert werden. Den Eingang über IO-Link einstellen und den Anweisungen folgen. Der Eingang kann nicht getrennt bleiben.

DUNKEL / LICHT Eingang (S100-B10)

Mit dem L/D-Eingang können Sie die Betriebsart des Sensors wie folgt einstellen:
- Pin 2 verbunden mit 0V GOOD Modus, +Vcc LIGHT Modus.

Ausrichtung S100-B10

Den Sensor und den Reflektor an gegenüberliegenden Seiten anordnen. Die Ein- und Ausschaltpunkte der gelben LED (OUT) in senkrechter und waagrechtlicher Richtung festlegen und den Sensor zwischen diesen beiden Punkten befestigen.

REMOTE-Eingang (External Teach-in) S100...M10/T10

Der REMOTE-Eingang ermöglicht es, den Betriebsabstand der M10-Modelle und die Leseempfindlichkeit der T10-Modelle durch zwei verschiedene Erfassungsverfahren einzustellen:

S100-M10

Objekterfassung (zu verwenden bei Abwesenheit des Hintergrunds)

- Das zu erfassende Objekt in gewünschter Entfernung platzieren innerhalb der maximalen Reichweite.
- Den Draht REMOTE 1 Sek. lang mit +VDC verbinden. Die LED OUT wechselt einmal den Status.

Wenn sich das Objekt außerhalb des Betriebsbereichs befindet, verfehlt der Sensor die Erfassung und die LED OUT blinkt. Zur Rückkehr zum Normalbetrieb REMOTE mindestens 100 ms lang mit + VDC verbinden.

Erfassung für Hintergrundaussblendung

- Den Sensor vor dem Hintergrund platzieren innerhalb der maximalen Reichweite.
- Den Draht REMOTE 3 Sek. mit +VDC verbinden. Die LED OUT wechselt zweimal den Status.

Wenn sich das Objekt außerhalb des Betriebsbereichs befindet, verfehlt der Sensor die Erfassung und die LED OUT blinkt. Zur Rückkehr zum Normalbetrieb REMOTE mindestens 100 ms lang mit + VDC verbinden.

S100-T10

Standarderfassung des Reflektors

- Den Reflektor im gewünschten Abstand vor dem Sensor positionieren (innerhalb der Reichweite).
- Den REMOTE-Draht 1 Sek. lang an +Vcc anschließen. Die LED OUT wechselt einmal den Status.

Befindet sich der Reflektor außer der Reichweite, kann der Sensor die Erfassung nicht erfolgreich ausführen und die OUT-LED blinkt. Um wieder die vorherigen Erfassungsbedingungen zu erhalten, den REMOTE-Draht mindestens 100 ms an +Vcc anschließen.

Erfassung des Reflektors bei maximaler Empfindlichkeit

Mit diesem Verfahren ist es möglich, eine präzisere Ausrichtung zwischen Sensor und Reflektor zu erzielen, insbesondere bei höheren Leseabständen:

- Den REMOTE-Draht 3 Sek. lang an +Vcc anschließen. Die LED OUT wechselt zweimal den Status: der Sensor hat die maximale Empfindlichkeit erreicht.
- Den Reflektor im gewünschten Abstand vor dem Sensor positionieren (innerhalb der Reichweite). In vertikaler und horizontaler Richtung die Punkte ermitteln, an denen es zum Aufleuchten und Erlöschen der OUT-LED kommt, dann den Sensor in der Mitte der beiden Punkte befestigen.
- Den REMOTE-Draht 1 Sek. lang an +Vcc anschließen. Die LED OUT wechselt einmal den Status.

Einstellung DUNKEL/LICHT (S100...M10/T10)

Zur Änderung der Betriebsart Dunkel/Licht den Draht REMOTE 7 Sek. lang mit +VDC verbinden, bis die LED OUT dreimal den Status wechselt.
Der Sensor blinkt und schaltet die Betriebsart (LICHT → DUNKEL, DUNKEL → LICHT) um und speichert sie.

TAB.1: Reichweiten für die Modelle B10 und T10 (m)

ERHÄLTLICHE REFLEKTOREN

	R1 Ø 23 mm	R2 Ø 48 mm	R3 18x54 mm	R4 47x47 mm	R5 Ø 75 mm	R6 36x55 mm	RT3970 60x40 mm
B10	0.02...2	0.01...4.5	0.01...3	0.01...4.5	0.01...5.5	0.01...4	0.05...1.8
T10	0.1...1	0.1...2	0.1...1	0.1...2	0.1...2.5	0.1...2	0.1...0.8

Die Sensoren sind keine Sicherheitseinrichtungen und dürfen daher NICHT für das Sicherheitsmanagement der Maschinen, an denen sie installiert werden, verwendet werden.

Datalogic S.r.l.
Via S. Vitano 13 - 40012 Calderara di Reno - Italien
Tel: +39 051 3147011 - Fax: +39 051 3147205 - www.datalogic.com

Nützliche Links unter www.datalogic.com: Kontakt, Terms and Conditions, Support.
Die Gewährleistungsdauer für dieses Produkt beträgt 36 Monate. Für weitere Informationen siehe allgemeine Verkaufsbedingungen.



© 2020 Datalogic S.p.A. und/oder die Tochtergesellschaften - ALLE RECHTE VORBEHALTEN. - Ohne die im Urheberrecht festgelegten Rechte einzuschränken, darf kein Teil dieses Dokuments ohne die ausdrückliche schriftliche Erlaubnis von Datalogic S.p.A. und/oder den Tochtergesellschaften vervielfältigt, in einem Datenabfragesystem gespeichert oder eingeführt oder in irgendeiner Form, mittels irgendwelcher Methode oder für irgendwelchen Zweck übermittelt werden. Datalogic und das Logo von Datalogic sind eingetragene Handelsmarken von Datalogic S.p.A. in vielen Ländern, einschließlich den USA und der EU. Alle sonstigen, angegebenen Marken und Produktbezeichnungen gehören den jeweiligen Eigentümern. Datalogic behält sich das Recht vor Modifikationen und Verbesserungen am Produkt jederzeit einzubringen.

SÉRIE S100 IO-Link

Manuel d'Instruction



DIMENSIONS

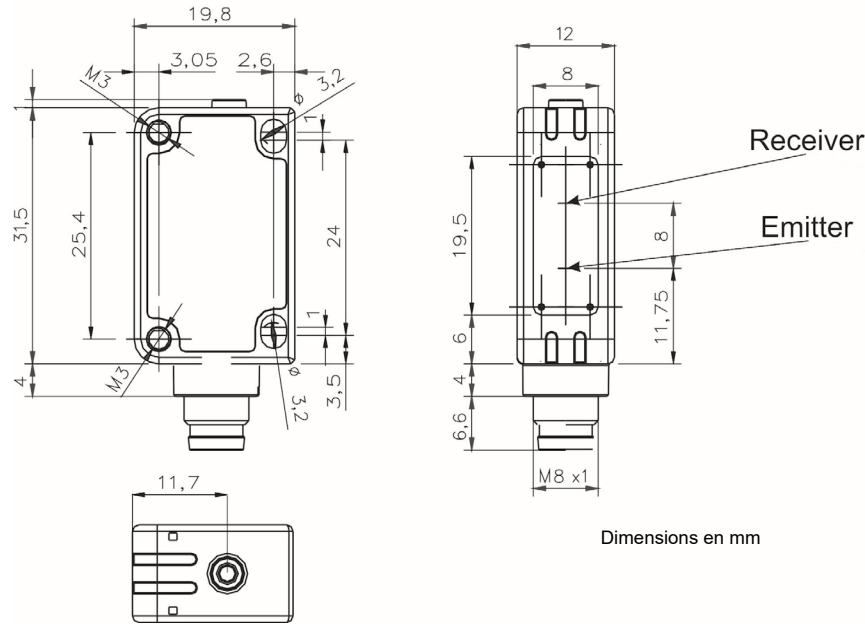

Dimensions en mm

RÉGLAGES

La sortie N.F. peut être configurée via IO-Link comme entrée REMOTE (M10/T10) ou comme entrée L/D. Régler l'entrée via IO-Link et suivre les instructions. L'entrée ne peut pas être laissée débranchée.

Entrée SOMBRE/CLAIR (S100-B10)

L'entrée L/D permet de configurer le mode opérationnel du détecteur comme suit :
- broche 2 branchée à : 0V mode SOMBRE, +Vcc mode CLAIR.

Alignement S100-B10

Positionner le détecteur et le réflecteur sur des côtés opposés.
Déterminer les points d'allumage et d'extinction de la LED jaune (SORTIE) en direction verticale et horizontale et fixer le détecteur au centre par rapport à ces points.

Entrée REMOTE (Teach-in externe) S100...M10/T10

L'entrée REMOTE permet de régler la portée opérationnelle des modèles M10 et la sensibilité de lecture des modèles T10 par deux procédures d'acquisition différentes :

S100-M10

Acquisition de l'objet (à utiliser en cas d'absence de l'arrière-plan)

- Placer l'objet à détecter à la distance maximale souhaitée.
- Relier le fil REMOTE à +Vcc pendant 1 s. La LED DE SORTIE change d'état 1 fois.
- Si l'objet est hors de portée le détecteur ne peut pas effectuer l'acquisition et la LED DE SORTIE clignote. Pour revenir au mode de fonctionnement normal relier REMOTE à + Vcc pendant au moins 100ms.

Acquisition pour la suppression d'arrière-plan

- Placer le détecteur en face de l'arrière-plan dans la portée opérationnelle maximale.
- Relier le fil REMOTE à +Vcc pendant 3 s. La LED DE SORTIE change son état 2 fois. Si l'arrière-plan est hors de portée le détecteur ne peut pas effectuer l'acquisition et la LED DE SORTIE clignote. Pour revenir au mode de fonctionnement normal relier REMOTE à + Vcc pendant au moins 100ms.

S100-T10

Acquisition standard du réflecteur

- Placer le réflecteur en face du détecteur à la distance souhaitée (dans la portée opérationnelle)
- Relier le fil REMOTE à + Vcc pendant 1 s. La LED DE SORTIE change d'état 1 fois.
- Si le réflecteur est hors de portée le détecteur ne peut pas effectuer l'acquisition et la LED DE SORTIE clignote. Pour revenir à la condition précédant l'acquisition, relier REMOTE à + Vcc pendant au moins 100 ms.

Acquisition du réflecteur à la sensibilité maximale

Cette procédure permet d'obtenir un alignement plus précis entre le détecteur et le réflecteur, en particulier pour les distances de lecture plus élevées :

- Relier le fil REMOTE à + Vcc pendant 3 s. La LED DE SORTIE change son état 2 fois: le détecteur est au maximum de sensibilité.
- Placer le réflecteur en face du détecteur (dans la portée opérationnelle), déterminer les points d'allumage et d'extinction de la LED DE SORTIE en direction verticale et horizontale et fixer le détecteur au centre par rapport à ces points.
- Relier le fil REMOTE à + Vcc pendant 1 sec. La LED DE SORTIE change d'état 1 fois.

Sélection SOMBRE/CLAIR (S100...M10/T10)

Pour changer le mode de fonctionnement SOMBRE/CLAIR, relier le fil REMOTE à +Vcc pendant 7s jusqu'à ce que la LED DE SORTIE change trois fois son état.
Le capteur clignote et commute le mode de fonctionnement (CLAIR → SOMBRE, SOMBRE → CLAIR) en l'enregistrant en mémoire.

TAB.1: Portées opérationnelles pour les modèles B10 et T10 (m)

RÉFLECTEURS DISPONIBLES

	R1 Ø 23 mm	R2 Ø 48 mm	R3 18x54 mm	R4 47x47 mm	R5 Ø 75 mm	R6 36x55 mm	RT3970 60x40 mm
B10	0,02...0,2	0,01...4,5	0,01...3	0,01...4,5	0,01...5,5	0,01...4	0,05...1,8
T10	0,1...1	0,1...2	0,1...1	0,1...2	0,1...2,5	0,1...2	0,1...0,8

Les capteurs NE sont PAS de dispositifs de sécurité, c'est pourquoi elles NE doivent PAS être utilisées pour la gestion de la sécurité des machines sur lesquelles elles sont installées.

Datalogic S.r.l.

Via S. Vitalino 13 - 40012 Calderara di Reno - Italie
Tel: +39 051 3147011 - Fax: +39 051 3147205 - www.datalogic.com

Liens utiles sur www.datalogic.com: Contactez Nous, Terms and Conditions, Support.
La période de garantie pour ce produit est de 36 mois. Voir les Conditions Générales de Vente sur www.datalogic.com pour plus de détails.



Pour toute information relative à l'élimination des déchets électroniques (WEEE), veuillez consulter le site internet www.datalogic.com.

© 2020 Datalogic S.p.A. et/ou ses filiales - TOUS DROITS RÉSERVÉS. - Aucune partie de cette documentation ne peut être reproduite, stockée ou introduite dans un système de recherche, ni transmise sous quelque forme ou par quelque moyen que ce soit, ni à quelque fin que ce soit, sans l'autorisation écrite expresse de Datalogic S.p.A. et/ou ses filiales. Datalogic et le logo Datalogic sont des marques de commerce de Datalogic S.p.A. déposées dans de nombreux pays, y compris les États Unis et l'Union Européenne. Toutes les autres marques de commerce et marques sont la propriété de leurs détenteurs respectifs. Datalogic se réserve le droit d'apporter des modifications et des améliorations.

DONNÉES TECHNIQUES

Tension d'alimentation	10 ... 30 Vcc (Classe 2 UL508) (protégée contre l'inversion de polarité)
Tension de ripple	10% max.
Consommation (courant de sortie exclu)	30 mA max.
Sorties	PNP, NPN ou Push-Pull (protection contre les courts-circuits)
Courant de sortie	100 mA max. (total pour les deux sorties), 100 mA max. (pour une sortie unique)
Tension de saturation de la sortie	2 V max.
Entrées	La broche 2 peut être configurée comme entrée via IO-Link. En ce cas, il ne peut pas être laissé débranché.
Temps de réponse	M10/T10: 1 ms; B10: 500 µs
Fréquence de commutation	M10/T10: 500 Hz; B10: 1kHz
Indicateurs	LED de sortie (jaune)
Température de fonctionnement	-25 °C ... +55 °C
Température de stockage	-40 °C ... +70 °C
Portée opérationnelle (valeurs typiques)	B10: 0.01...4.5 m (sur réflecteur R2 Ø 48mm) M10: 30...200 mm (sur cible blanche 90%) T10: 0.1...2 m (sur réflecteur R2 Ø 48mm)
Déviations de l'axe optique (max.)	5° mod. T10
Distance de détection d'objet	M10: 10...200 mm (sur cible blanche 90%) T10: 0.1...2 m (sur d'objet transparent)
Différence Blanc/Gris (90% / 18%)	M10: < 23% à 200 mm
Hystérésis sur Blanc 90%	M10: < 20 mm à 200 mm
Type d'émission	LED Rouge (632 nm) mod.B10, LED Infrarouge (860 nm) mod.M10/T10 Groupe sans risque (RG0) pour IEC 62471
Réjection à la lumière ambiante	selon EN 60947-5-2
Vibrations	amplitude 0.5 mm, fréquence 10 ... 55 Hz, pour chaque axe (EN60068-2-6)
Résistance aux chocs	11 ms (30 G) 6 chocs pour chaque axe (EN60068-2-27)
Matériau du boîtier	boîtier ABS / couvercle des indicateurs LED PMMA
Matériaux lentilles	PC lentilles / fenêtre frontale PMMA
Protection mécanique	IP67
Raccordements	connecteur M8 4 pôles
Poids	10 g.

CONTRÔLES

LED DE SORTIE - JAUNE

La LED jaune indique l'état de la sortie.

Voir "Réglages" pour la procédure d'utilisation.

INSTALLATION

L'installation du détecteur peut être réalisée grâce à deux trous filetés (M3) sur l'avant du boîtier, au moyen de deux vis (M3x12 ou plus longues ou bien M2.5 passantes, couple maxi de serrage 0,4 Nm) avec des rondelles et grâce à deux fentes arrière au moyen de deux vis passantes (M3, couple maxi de serrage 0,4 Nm).

Des équerres réglables sont disponibles pour faciliter le positionnement du détecteur (voir les accessoires dans le catalogue).

Pendant l'installation de versions pour transparent (S100-T0) Se reporter au schéma ci-dessous pour un bon alignement entre le capteur et le réflecteur.

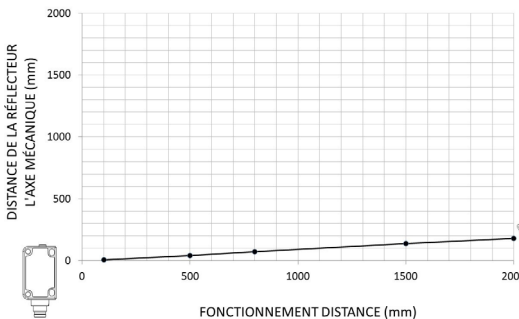

CONNEXIONS

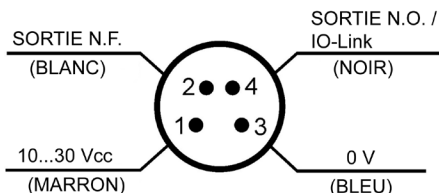

S100 系列 IO-Link 工业传感器 说明手册



控件

输出 LED – 黄色
黄色 LED 指示输出状态。

请参阅“Settings”获取采集或设置阶段中的步骤指示。

安装

可以使用两个带有垫圈的螺钉 (M3x12 或更长, 或 M2.5 贯穿螺钉, 最大紧固扭矩为 0.4 Nm) 通过两个外壳的螺纹孔 (M3) 来定位传感器, 或者使用两个 M3 贯穿螺钉通过两个后孔来定位传感器, 最大紧固扭矩为 0.4Nm。

提供各种可定向固定支架以简化传感器定位 (请参阅目录中列出的附件)。在透明型号 (S100-T10) 的安装过程中, 请参阅下方图表, 了解如何正确对准传感器和反射器。



尺寸

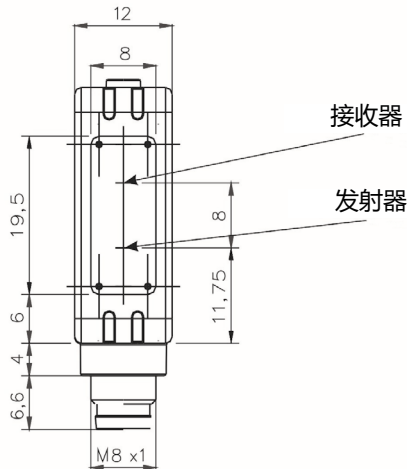
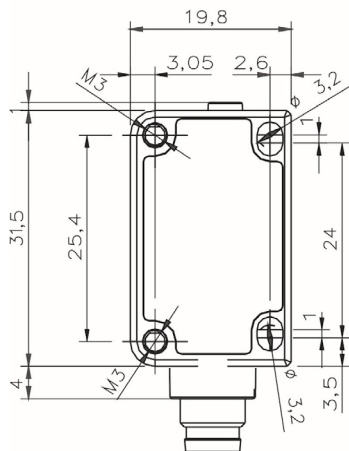

尺寸 (mm)

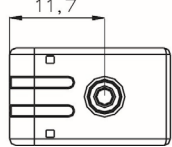

技术数据

电源	10 ...30 VDC (等级 2 UL508) (反极性保护)
纹波	10% 最大。
电流消耗 (不含输出电流)	最大 30 mA。
输出	PNP、NPN 或推挽式 (短路保护)
输出电流	最大 100 mA (总输出)、最大 100 mA (单输出)
输出饱和电压	最大 2 V。
输入	可以将引脚 2 配置为通过 IO-Link 的输入。如果是这样, 则无法断开连接
响应时间	M10/T10: 1 ms; B10: 500 μs
开关频率	M10/T10: 500 Hz; B10: 1kHz
指示器	输出 LED (黄色)
工作温度	-25 °C ... +55 °C
储存温度	-40 °C ... +70 °C
工作距离 (典型值)	B10: 0.01 ...4.5 m (R2 反射镜, Ø 48mm) M10: 30...200 mm (白色 90%) T10: 0.1...2 m (R2 反射镜 Ø 48mm)
光轴偏移 (最大)	5° mod. T10
距离对象检测	M10: 10...200 mm (白色 90%) T10: 0.1...2 m (透明对象)
白色 90%/灰色 18% 相差	M10: < 23%, 200 mm 处
白色 90% 上迟滞	M10: < 20 mm, 200 mm 处
发射类型	红色 LED (632 nm) mod.B10, 红外 LED (860 nm) mod.T10/B10 免除风险组 (RG0), 符合 IEC 62471
环境光抑制	符合 EN 60947-5-2
振动	每个轴 0.5 mm 振幅, 10 ... 55 Hz 频率 (EN60068-2-6)
抗冲击性	每个轴 11 ms (30 G) 6 次冲击 (EN60068-2-27)
外壳	ABS 机身/PMMA 指示器盖
镜头	PC 镜头/PMMA 窗口
机械保护	IP67
连接	M8 4-针连接器
重量	10 g.

设置

常闭输出可通过 IO-Link 配置为 REMOTE 输入 (M10/T10) 或 L/D 输入。通过 IO-Link 设置输入并遵照说明。输入无法断开连接。

亮/暗输入 (S100-B10)
L/D 输入允许操作人员选择如下的暗/亮工作模式:
- 引脚 2 连接至: 0V = 暗模式, +Vcc = 亮模式。

对准 S100-B10
将传感器和反射镜相对放置。在垂直和水平位置找到打开和关闭黄色 LED (输出) 的点, 将传感器固定在这些点的中间。

REMOTE 输入 (外部示教) S100... M10/T10
REMOTE 输入使用两种不同的采集步骤设置 M10 的背景抑制工作距离和 T10 的读取灵敏度:

- S100-M10
对象采集 (在没有背景的情况下使用)
1. 将目标放在传感器对的最大距离处;
 2. 将 REMOTE 接线连接至 +VDC 1 秒钟。OUT LED 改变状态一次。
- 如果对象超出范围, 传感器采集失败且 OUT LED 闪烁。要返回正常运行, 连接 REMOTE + VDC 100ms。

- 背景抑制采集
1. 将传感器放在最大工作距离之内的背景前面。
 2. 将 REMOTE 接线连接至 +VDC 3 秒。OUT LED 改变状态两次。如果对象超出范围, 传感器采集失败且 OUT LED 闪烁。要返回正常运行, 连接 REMOTE + VDC 100ms。

- S100-T10
反射镜标准采集
1. 将反射镜放在传感器前面一定距离 (在工作范围内)。
 2. 将 REMOTE 接线连接至 +VDC 1 秒钟。OUT LED 改变状态一次。
- 如果反射镜超出运行范围, 则传感器采集失败且 OUT LED 闪烁。要返回到采集前的状态, 将 REMOTE 接线连接至 +VDC 至少 100 ms。

- 最高灵敏度下的反射镜采集
通过此过程, 可以在传感器和反射镜之间获得更精确的对准, 特别是对于较长的读取距离:
1. 将 REMOTE 接线连接至 +VDC 3 秒钟。OUT LED 改变状态两次: 传感器处于最高灵敏度。
 2. 将反射镜放在传感器前方 (工作范围内), 垂直和水平确定 OUT LED 的打开和关闭点, 并将反射镜固定在这些点之间的中央。
 3. 将 REMOTE 接线连接至 +VDC 1 秒钟。OUT LED 改变状态一次。

亮/暗选择 (S100...M10/T10)
要更改工作暗/亮模式, 将 REMOTE 接线连接至 +VDC 7 秒钟, 直至 LED OUT 改变状态三次。
传感器内并切换工作模式 (亮一暗, 暗一亮) 并保存到存储中。

TABLE 1: B10 和 T10 型号的工作距离 (m)

	可用反射镜						
	R1 Ø 23 mm	R2 Ø 48 mm	R3 18x54 mm	R4 47x47 mm	R5 Ø 75 mm	R6 36x55 mm	RT3970 60x40 mm
B10	0.02...2	0.01...4.5	0.01...3	0.01...4.5	0.01...5.5	0.01...4	0.05...1.8
T10	0.1...1	0.1...2	0.1...1	0.1...2	0.1...2.5	0.1...2	0.1...0.8

传感器不是安全设备, 不得用于安装机器的安全控制。

Datalogic S.r.l.
Via S. Vitalino 13 - 40012 Calderara di Reno - Italy
电话: +39 051 3147011 - 传真: +39 051 3147205 - www.datalogic.com

www.datalogic.com 上的网站帮助链接: 联系我们、条款和条件、支持。

本产品的保修期为 36 个月。有关详细信息, 请参阅“一般销售条款和条件”。

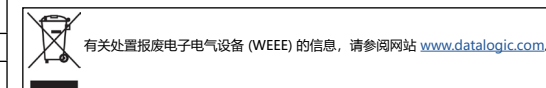

© 2020 Datalogic S.p.A. 和/或其附属机构 - 保留所有权利。 - 在不限制版权所有权的条件下, 或未经 Datalogic S.p.A. 和/或其附属机构的书面许可的情况下, 不得对此文档的任何一部分进行复制、存储或将其引入检索系统, 不得以任何形式、通过任何方法对此文档进行传播, 不得将此文档用于任何目的。Datalogic 和 Datalogic 标志是 Datalogic S.p.A. 在美国和欧盟等许多国家或地区的注册商标。所有其他商标和品牌均是其相关所有者的财产。Datalogic 有权对本文档进行修正和改进, 而无需事先通知。

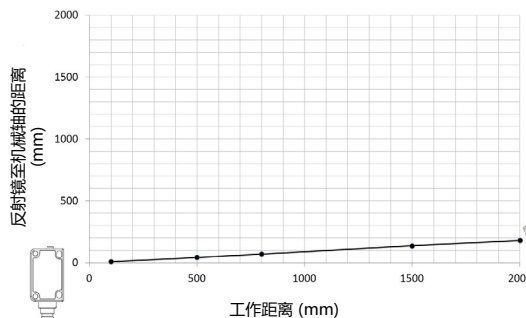

连接

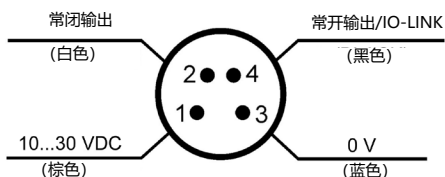



S100

IO-Link® parameters

PHYSICAL LAYER

Description	
IO-Link Revision	1.1
SIO Modus	YES
Min Cycle Time	2.3 ms
Transmission Rate	38.4 kbit/s (COM2)
Process Data Length	PDInput: 3 Bit (M10, T10), 4 Bit (B10) PDOOutput: Not used
M-Sequence Capability	PREOPERATE: TYPE_0 OPERATE: TYPE_2_1 ISDU: supported

FEATURES

Description	
Block Parameter	YES
Data Storage	YES
Supported Access Locks	Parameter (write) access Data Storage
Profile Characteristic	Device Profile: Smart Sensor Function Class: Device Identification Function Class: Switching Signal Channel Function Class: Device Diagnosis Function Class: Teach Channel Function Class: Teach-in Single Value

SERVICE DATA

The following ISDUs will not be saved via Data Storage: Device Access Locks (index 0xC), Teach-in Channel (index 0x3A)

System Parameters							
Index (dec)	Parameter Object Name	Length	Subindex (offset)	Value/Range	Description	Data Type	Access*
0x000C (12)	Device Access Locks	2 octets		Bit 1: Data Storage (0 = unlocked, 1 = locked)	Standardized Device locking functions: Bit 0: Parameter (write) access (Not used) Bit 1: Data Storage Bit 2: Local parameterization (Not used) Bit 3: Local user interface (Not used) Bit 4-15: Reserved	RecordT	R/W
0x000D (13)	Profile Characteristics	2 octets 2 octets 2 octets 2 octets 2 octets 2 octets		0x0001 0x8000 0x8001 0x8003 0x8004 0x8007	Smart Sensor Profile Device Identification Switching Signal Channel (SSC) Device Diagnosis Teach Channel Teach-in single value	ArrayT of UIntegerT16	RO
0x000E (14)	PDInput Descriptor	3 octets 3 octets 3 octets 3 octets		0x01.0x01.0x00 0x01.0x01.0x01 0x01.0x01.0x02 0x01.0x01.0x03	SSC1 (OUT0) SSC2 (OUT1) TEACH STATUS FLAG ALARM (B10 only)	ArrayT of OctetStringT3	RO

*RO = read only, WO = write only, R/W = read/write

Identification Parameters								
Index (dec)	Parameter Object Name	Lenght	Subindex (offset)	Value/Range	Description	Data Type	Access*	Remark
0x0010 (16)	Vendor Name	9 octets		DATALOGIC	Informative	StringT	RO	
0x0011 (17)	Vendor Text	19 octets		Empower your vision		StringT	RO	
0x0012 (18)	Product Name	16 octets		See "Device variant collection"	Detailed product name	StringT	RO	
0x0013 (19)	Product ID	5 octets		See "Device variant collection"	Product identification	StringT	RO	
0x0014 (20)	Product Text	22 octets		See "Device variant collection"		StringT	RO	
0x0015 (21)	Serial Number	9 octets			Unique serial number	StringT	RO	
0x0016 (22)	Hardware Revision	5 octets		RevAE		StringT	RO	
0x0017 (23)	Firmware Revision	5 octets		5.0.0		StringT	RO	
0x0018 (24)	Application Specific Tag	32 octets		*** (default) (B10, T10)	Tag application defined by user	StringT	R/W	Saved in non-volatile memory

Observation / Diagnostic Parameters								
Index (dec)	Parameter Object Name	Lenght	Subindex (offset)	Value/Range	Description	Data Type	Access*	Remark
0x0028 (40)	Process Data Input	1 octet			Read last valid Process Data Input from PDin channel	Device specific	RO	
0x0052 (82)	Device Temperature	2 octets	1(64)		Device temperature actual	IntegerT	RO	
		2 octets	2(48)		Device min. temperature since powerup	IntegerT	RO	
		2 octets	3(32)		Device max. temperature since powerup	IntegerT	RO	
		2 octets	4(16)		Device min. temperature during lifetime	IntegerT	RO	
		2 octets	5(0)		Device max. temperature during lifetime	IntegerT	RO	
0x0053 (83)	Device Temperature Threshold	2 octets	1(16)		Device min. temperature threshold (B10, T10)	IntegerT	R/W	Saved in non-volatile memory every hour. Events are generated if the device temperature exceeds the thresholds.
		2 octets	2(0)		Device max. temperature threshold (B10, T10)	IntegerT		
0x0057 (87)	Operating Hours	4 octets	1(64)	0...(2^32)-1	Operating Hours: device operating hours. Not resettable by user.	UIntegerT	RO	
		4 octets	2(32)		Operating Hours Maintenance: device operating hours, reset on system command "Confirm Maintenance".	UIntegerT	RO	
		4 octets	3(0)		Operating Hours Power Up: Time in hours since power up.	UIntegerT	RO	
0x0024 (36)	Device Status	1 octet		0x00 → Device is operating properly 0x01 → Maintenance Required 0x02 → Out of specification 0x03 → Functional Check 0x04 → Failure	Contains current status of the device	UIntegerT	RO	
0x0025 (37)	Detailed Device Status	3 octets			Information about currently pending Events. Implemented as dynamic list.	UIntegerT	RO	

*RO = read only, WO = write only, R/W = read/write

Teach-in Parameters								
Index (dec)	Parameter Object Name	Lenght	Subindex (offset)	Value/Range	Description	Data Type	Access*	Remark
0x003A (58)	TI Select	1 octet		0x00 = SSC1 (default, C/Q pin and DO pin)	Selection for Teach-in channel (volatile)	UIntegerT	R/W	Teach SSC1 equals to teach SSC2
0x003B (59)	TI Result	1 octet	1(0) 2(4) 3(5)	Teach-in State Flag SP1 TP1 Flag SP2 TP1	See IO-Link Smart Sensor Profile	UIntegerT4 BooleanT BooleanT	RO	
0x003C (60)	SSC1 Param	2 octets 2 octets	1(16) 2(0)	0-3983 (M10) / 210-1982 (B10) / 177-1783 (T10) Not used	Normalized distance (M10) / Switching threshold (B10, T10)	UIntegerT	R/W	Saved in non-volatile memory *B10/T10: setting a higher threshold reduces the operating distance progressively to 0 (output always active).
0x003D (61)	SSC1 Config	1 octet	1(24)	0x00: High Active (default M10) 0x01: Low Active (default B10, T10)	C/Q pin configuration	UIntegerT	R/W	Saved in non-volatile memory *T10: see table "Hysteresis and delta setting"
		1 octet	2(16)	0x01: Single Point (default)				
		2 octets	3(0)	0 ..2 Hysteresis (B10, M10) 0 ..5 Hysteresis (T10)				
0x003E (62)	SSC2 Param	2 octets 2 octets	1(16) 2(0)	0-3983 (M10) / 210-1982 (B10) / 177-1783 (T10) Non used	Normalized distance (M10) / Switching threshold (B10, T10)	UIntegerT	R/W	Saved in non-volatile memory *B10/T10: setting a higher threshold reduces the operating distance progressively to 0 (output always active).
0x003F (63)	SSC2 Config	1 octet	1(24)	0x00: High Active (default B10, T10) 0x01: Low Active (default M10)	DO pin configuration	UIntegerT	R/W	Saved in non-volatile memory *T10: see table "Hysteresis and delta setting"
		1 octet	2(16)	0x01: Single Point (default)				
		2 octets	3(0)	0 ..2 Hysteresis (B10, M10) 0 ..5 Hysteresis (T10)				

Device Specific Parameters								
Index (dec)	Parameter Object Name	Lenght	Subindex (offset)	Value/Range	Description	Data Type	Access*	Remark
0x0048 (72)	Delay Settings	1 octet	1(64)	0 = no delay (default) 0x2 = Delay ON 0x3 = One Shot 0x4 = Delay OFF	Select Delay mode (ON / OFF/ ONE SHOT)	UIntegerT	R/W	Saved in non-volatile memory
		4 octets	2(32)	0...(2^32)-1	Delay ON value = Delay [ms] *1000 / 160 (M10) Delay [ms] *1000 / 157 (B10) Delay [ms] *1000 / 281 (T10)	UIntegerT	R/W	
		4 octets	3(0)	0...(2^32)-1	Delay OFF value = Delay [ms] *1000 / 160 (M10) Delay [ms] *1000 / 157 (B10) Delay [ms] *1000 / 281 (T10)	UIntegerT	R/W	
0x00B4 (180)	Output type	1 octet	1(8)	0x01 = PNP (default) 0x03 = Push Pull	Output type of C/Q pin when in SIO mode	UIntegerT	R/W	Saved in non-volatile memory
		1 octet	2(0)	0x01 = PNP (default) 0x02 = NPN 0x03 = Push Pull 0x04 = Input	Output type of DO pin	UIntegerT	R/W	

*RO = read only, WO = write only, R/W = read/write

Standard Command						
Index (dec)	Command Name	Lenght	Value (dec)	Description	Access*	
0x0002 (2)	SP1 Single Value Teach	1 octet	0x41 (65)	Reflector acquisition (B10, T10) / Object acquisition (M10)	WO	
0x0002 (2)	Manufacturer Teach	1 octet	0x4B (75)	Max. Sensitivity (B10, T10), Background acquisition (M10)	WO	
0x0002 (2)	Restore Factory Settings	1 octet	0x82 (130)	Restore factory settings: Device Access Locks, Application Specific Tag (B10, T10), SSC1 Param, SSC2 Param, Delay Settings, Output Type, Device Temperature Thresholds (B10, T10)	WO	
0x0002 (2)	Confirm Maintenance	1 octet	0xA5 (165)	Reset Maintenance parameters (Operating Hours Maintenance, Minimum device temperature since powerup, Maximum device temperature since powerup, Device Status, Detailed Device Status)	WO	
0x0002 (2)	Start / Stop Ping	1 octet	0xAF (175)	Feature to identify the sensor by yellow led blinking	WO	

Events						
Event code (dec)	Event name	Event mode	Event type	Device status	Remarks	
0x4220 (16928)	Temperature underrun	Appears / Disappears	Warning	Out of specification		
0x4210 (16912)	Temperature overrun	Appears / Disappears	Warning	Out of specification		
0x5100 (20736)	General power supply fault	Appears / Disappears	Error	Failure		
0x7710 (30480)	Short circuit - Check installation	Appears / Disappears	Error	Failure		
0x8C40 (35904)	Maintenance required - Lens cleaning	Appears / Disappears	Notification	Maintenance required	only B10	

PROCESS DATA

Process Data Input								
Byte 0								
Bit Offset	7	6	5	4	3	2	1	0
	Not used			Alarm (B10)	TEACH-IN	SSC2 (DO pin)	SSC1 (C/Q pin)	

DEVICE VARIANT COLLECTION

Product name	Product ID	Product text
S100-PR-5-B10-OZ	10001	Reflex polarized
S100-PR-5-T10-OZ	10002	Reflex transparent
S100-PR-5-M10-OZ	10003	Background suppressor

HYSTERESIS AND DELTA SETTING

	Hysteresis	Delta
0	low	low
1	normal	low
2	high	low
3	low	high
4	normal	high
5	high	high

Delta should be set to low only for critical applications. It should be set to high for standard applications.

⁽²⁾ Process data will not be valid in case of out-of-range values.

S100

物理层

说明	
IO-Link 版本	1.1
SIO Modbus	是
最小周期时间	2.3 ms
传输速率	38.4 kb/s (COM2)
处理数据长度	PDInput: 3 位 (M10, T10), 4 位 (B10) PDOOutput: 未使用
M 序列能力	预操作: TYPE_0 操作: TYPE_2_1 ISDU: 支持

功能

说明	
块参数	是
数据存储	是
支持的访问锁	参数 (写入) 访问 数据存储
配置文件特性	设备配置文件: 智能传感器 功能等级: 设备标识 功能等级: 切换信号通道 功能等级: 设备诊断 功能等级: 教学通道 功能等级: 示教单值

服务数据

以下 ISDU 将不会通过数据存储保存: 设备访问锁 (索引 0xC), 示教通道 (索引 0x3A)

系统参数							
索引 (十进制)	参数对象名称	长度	子索引 (偏移)	值/范围	说明	数据类型	访问*
0x000C (12)	设备访问锁	2 个八位字节		位 1: 数据存储 (0 = 已解锁, 1 = 已锁定)	标准化设备锁定功能: 位 0: 参数 (写入) 访问 (未使用) 位 1: 数据存储 位 2: 本地参数化 (未使用) 位 3: 本地用户界面 (未使用) 位 4-15: 预留	RecordT	R/W
0x000D (13)	配置文件特性	2 个八位字节 2 个八位字节 2 个八位字节 2 个八位字节 2 个八位字节 2 个八位字节		0x0001 0x8000 0x8001 0x8003 0x8004 0x8007	智能传感器配置文件 设备标识 切换信号通道 (SSC) 设备诊断 教学通道 示教单值	UIntegerT16 的 ArrayT	RO
0x000E (14)	PDInput 描述符号	3 个八位字节 3 个八位字节 3 个八位字节 3 个八位字节		0x01.0x01.0x00 0x01.0x01.0x01 0x01.0x01.0x02 0x01.0x01.0x03	SSC1 (OUT0) SSC2 (OUT1) 教学状态旗帜 警报 (仅 B10)	OctetStringT3 的 ArrayT	RO

标识参数								
索引 (十进制)	参数对象名称	长度	子索引 (偏移)	值/范围	说明	数据类型	访问*	备注
0x0010 (16)	供应商名称	9 个八位字节		DATALOGIC	信息性	StringT	RO	
0x0011 (17)	供应商文本	19 个八位字节		强化您的视野		StringT	RO	
0x0012 (18)	产品名称	16 个八位字节		请参见“设备版本收集”	详细产品名称	StringT	RO	
0x0013 (19)	产品 ID	5 个八位字节		请参见“设备版本收集”	产品标识	StringT	RO	
0x0014 (20)	产品文本	22 个八位字节		请参见“设备版本收集”		StringT	RO	
0x0015 (21)	序列号	9 个八位字节			唯一序列号	StringT	RO	
0x0016 (22)	硬件版本	5 个八位字节		RevAE		StringT	RO	
0x0017 (23)	固件版本	5 个八位字节		5.0.0		StringT	RO	
0x0018 (24)	应用场合指定 标签	32 个八位字节		*** (默认) (B10, T10)	用户定义的标签应用场合	StringT	R/W	保存在非易失性存储中

观察/诊断参数								
索引 (十进制)	参数对象名称	长度	子索引 (偏移)	值/范围	说明	数据类型	访问*	备注
0x0028 (40)	处理数据输入	1 个八位字节			从 PDin 通道读取上一有效处理数据输入	设备指定	RO	
0x0052 (82)	设备温度	2 个八位字节 2 个八位字节 2 个八位字节 2 个八位字节 2 个八位字节	1(64) 2(48) 3(32) 4(16) 5(0)		设备实际温度 上电后设备最低温度 上电后设备最高温度 使用寿命中设备最低温度 使用寿命中设备最高温度	IntegerT IntegerT IntegerT IntegerT IntegerT	RO RO RO RO RO	
0x0053 (83)	设备温度阈值	2 个八位字节 2 个八位字节	1(16) 2(0)		设备最低温度阈值 (B10, T10) 设备最高温度阈值 (B10, T10)	IntegerT IntegerT	R/W	每小时保存在非易失性存储中。如果设备温度超过阈值, 则会生成事件。
0x0057 (87)	工作小时	4 个八位字节 4 个八位字节 4 个八位字节	1(64) 2(32) 3(0)	0...(2^32)-1	工作小时: 设备工作小时。用户不可重置。 工作小时维护: 设备工作小时, 通过系统命令“确认维护”重置。 上电工作小时: 上电后小时数。	UIntegerT UIntegerT UIntegerT	RO RO RO	
0x0024 (36)	设备状态	1 个八位字节		0x00 → 设备正常工作 0x01 → 所需维护 0x02 → 超出规格 0x03 → 功能性检查 0x04 → 故障	包含设备当前状态	UIntegerT	RO	
0x0025 (37)	详细设备状态	3 个八位字节			有关当前待定事件的信息。 实现为动态列表。	UIntegerT	RO	

*RO = 只读, WO = 只写, R/W = 读/写

示教参数								
索引 (十进制)	参数对象名称	长度	子索引 (偏移)	值/范围	说明	数据类型	访问*	备注
0x003A (58)	TI 选择	1 个八位字节		0x00 = SSC1 (默认, C/Q 引脚和 DO 引脚)	示教通道选择 (易失)	UIntegerT	R/W	教学 SSC1 和教学 SSC2 相等
0x003B (59)	TI 结果	1 个八位字节	1(0) 2(4) 3(5)	示教状态 旗帜 SP1 TP1 旗帜 SP2 TP1	请参见 IO-Link 智能传感器配置文件	UIntegerT4 BooleanT BooleanT	RO	
0x003C (60)	SSC1 参数	2 个八位字节 2 个八位字节	1(16) 2(0)	0-3983 (M10) / 210-1982 (B10) / 177-1783 (T10) 未使用	正常化距离 (M10) / 切换阈值 (B10, T10)	UIntegerT	R/W	保存在非易失性存储中 *B10/T10: 设置较高的阈值将工作距离逐渐减小到 0 (输出总是活动)。
0x003D (61)	SSC1 配置	1 个八位字节	1(24)	0x00: 高活动 (默认 M10) 0x01: 低活动 (默认 B10, T10)	C/Q 引脚配置	UIntegerT	R/W	保存在非易失性存储中 *T10: 参见表格 “迟滞和绝对值设置”
		1 个八位字节	2(16)	0x01: 单点 (默认)		UIntegerT		
		2 个八位字节	3(0)	0..2 迟滞 (B10, M10) 0..5 迟滞 (T10)		UIntegerT		
0x003E (62)	SSC2 参数	2 个八位字节 2 个八位字节	1(16) 2(0)	0-3983 (M10) / 210-1982 (B10) / 177-1783 (T10) 未使用	正常化距离 (M10) / 切换阈值 (B10, T10)	UIntegerT	R/W	保存在非易失性存储中 *B10/T10: 设置较高的阈值将工作距离逐渐减小到 0 (输出总是活动)。
0x003F (63)	SSC2 配置	1 个八位字节	1(24)	0x00: 高活动 (默认 B10, T10) 0x01: 低活动 (默认 M10)	DO 引脚配置	UIntegerT	R/W	保存在非易失性存储中 *T10: 参见表格 “迟滞和绝对值设置”
		1 个八位字节	2(16)	0x01: 单点 (默认)		UIntegerT		
		2 个八位字节	3(0)	0..2 迟滞 (B10, M10) 0..5 迟滞 (T10)		UIntegerT		

设备指定参数								
索引 (十进制)	参数对象名称	长度	子索引 (偏移)	值/范围	说明	数据类型	访问*	备注
0x0048 (72)	延迟设置	1 个八位字节	1(64)	0 = 无延迟 (默认) 0x2 = 延迟开启 0x3 = 单次对焦 0x4 = 延迟关闭	选择延迟模式 (开/关/单次对焦)	UIntegerT	R/W	保存在非易失性存储中
		4 个八位字节	2(32)	0...(2^32)-1	延时开启值 = 延迟 [ms] * 1000 / 160 (M10) 延迟 [ms] * 1000 / 157 (B10) 延迟 [ms] * 1000 / 281 (T10)	UIntegerT	R/W	
		4 个八位字节	3(0)	0...(2^32)-1	延时关闭值 = 延迟 [ms] * 1000 / 160 (M10) 延迟 [ms] * 1000 / 157 (B10) 延迟 [ms] * 1000 / 281 (T10)	UIntegerT	R/W	
0x00B4 (180)	输出类型	1 个八位字节	1(8)	0x01 = PNP (默认) 0x03 = 推挽式	SIO 模式下的 C/Q 引脚输出类型	UIntegerT	R/W	保存在非易失性存储中
		1 个八位字节	2(0)	0x01 = PNP (默认) 0x02 = NPN 0x03 = 推挽式 0x04 = 输入	DO 引脚输出类型	UIntegerT	R/W	

*RO = 只读, WO = 只写, R/W = 读/写

标准命令					
索引 (十进制)	命令名称	长度	值 (十进制)	说明	访问*
0x0002 (2)	SP1 单值教学	1 个八位字节	0x41 (65)	反光镜采集 (B10, T10)/对象采集 (M10)	WO
0x0002 (2)	制造商教学	1 个八位字节	0x4B (75)	最高灵敏度 (B10, T10), 背景采集 (M10)	WO
0x0002 (2)	恢复出厂设置	1 个八位字节	0x82 (130)	恢复出厂设置: 设备访问锁、应用场合指定标签、(B10, T10)、SSC1 参数、SSC2 参数、延迟设置、输出类型、RGB 选项、设备温度阈值(B10, T10)	WO
0x0002 (2)	确认维护	1 个八位字节	0xA5 (165)	重置维护参数 (工作小时维护、上电后设备最低温度、上电后设备最高温度、设备状态、详细设备状态)	WO
0x0002 (2)	启动/停止 Ping	1 个八位字节	0xAF (175)	通过黄色 LED 闪烁来识别传感器的功能	WO

事件					
时间代码 (十进制)	事件名称	事件模式	事件类型	设备状态	备注
0x4220 (16928)	温度不足	出现/消失	报警	超出规格	
0x4210 (16912)	温度过高	出现/消失	报警	超出规格	
0x5100 (20736)	总电源故障	出现/消失	错误	失败	
0x7710 (30480)	短路 - 检查安装	出现/消失	错误	失败	
0x8C40 (35904)	所需维护 - 镜头清洁	出现/消失	通知	所需维护	仅 B10

处理数据

处理数据输入							
字节 0							
7	6	5	4	3	2	1	0
未使用				警报 (B10)	示教	SSC2 (DO 引脚)	SSC1 (C/Q 引脚)

设备版本收集

产品名称	产品 ID	产品文本
S100-PR-5-B10-OZ	10001	反射极化
S100-PR-5-T10-OZ	10002	反射透明
S100-PR-5-M10-OZ	10003	背景抑制器

迟滞和绝对值设置

	迟滞	绝对值
0	低	低
1	正常	低
2	高	低
3	低	高
4	正常	高
5	高	高

绝对值应仅在临界应用场合下设置为低。标准应用场合下应设为高。

(2) 如果值超出范围, 处理数据将无效。

WARRANTY

Datalogic warrants that the Products shall be free from defects in materials and workmanship under normal and proper use during the Warranty Period. Products are sold on the basis of specifications applicable at the time of manufacture and Datalogic has no obligation to modify or update Products once sold. The Warranty Period shall be **three years** from the date of shipment by Datalogic, unless otherwise agreed in an applicable writing by Datalogic.

Datalogic will not be liable under the warranty if the Product has been exposed or subjected to any: (1) maintenance, repair, installation, handling, packaging, transportation, storage, operation or use that is improper or otherwise not in compliance with Datalogic's instruction; (2) Product alteration, modification or repair by anyone other than Datalogic or those specifically authorized by Datalogic; (3) accident, contamination, foreign object damage, abuse, neglect or negligence after shipment to Buyer; (4) damage caused by failure of a Datalogic-supplied product not under warranty or by any hardware or software not supplied by Datalogic; (5)any device on which the warranty void seal has been altered, tampered with, or is missing; (6) any defect or damage caused by natural or man-made disaster such as but not limited to fire, water damage, floods, other natural disasters, vandalism or abusive events that would cause internal and external component damage or destruction of the whole unit, consumable items; (7) use of counterfeit or replacement parts that are neither manufactured nor approved by Datalogic for use in Datalogic-manufactured Products; (8) any damage or malfunctioning caused by non-restoring action as for example firmware or software upgrades, software or hardware reconfigurations etc.; (9) loss of data; (10) any consumable or equivalent (e.g. cables, power supply, batteries, etc.); or (11) any device on which the serial number is missing or not recognizable. THE DATALOGIC WARRANTIES ARE EXCLUSIVE AND IN LIEU OF ALL OTHER WARRANTIES, WHETHER WRITTEN, EXPRESS, IMPLIED, STATUTORY OR OTHERWISE, INCLUDING, BUT NOT LIMITED TO, THE IMPLIED WARRANTIES OF MERCHANTABILITY AND FITNESS FOR PARTICULAR PURPOSE. DATALOGIC SHALL NOT BE LIABLE FOR ANY DAMAGES SUSTAINED BY BUYER ARISING FROM DELAYS IN THE REPLACEMENT OR REPAIR OF PRODUCTS UNDER THE ABOVE. THE REMEDY SET FORTH IN THE WARRANTY STATEMENT IS THE BUYER'S SOLE AND EXCLUSIVE REMEDY FOR WARRANTY CLAIMS. NO EXTENSION OF THIS WARRANTY WILL BE BINDING UPON DATALOGIC UNLESS SET FORTH IN WRITING AND SIGNED BY DATALOGIC'S AUTHORIZED REPRESENTATIVE. DATALOGIC'S LIABILITY FOR DAMAGES ON ACCOUNT OF A CLAIMED DEFECT IN ANY PRODUCT DELIVERED BY DATALOGIC SHALL IN NO EVENT EXCEED THE PURCHASE PRICE OF THE PRODUCT ON WHICH THE CLAIM IS BASED. DATALOGIC SHALL NOT BE LIABLE FOR DAMAGES RELATING TO ANY INSTRUMENT, EQUIPMENT, OR APPARATUS WITH WHICH THE PRODUCT SOLD UNDER THIS AGREEMENT IS USED. Further details on warranty coverage, rights and conditions are addressed under and regulated by the Terms and Conditions of Sales of Datalogic available at https://www.datalogic.com/terms_conditions_sales.

GARANZIA

Datalogic garantisce che i Prodotti sono esenti da difetti di materiale e lavorazione in condizioni di utilizzo normale e corretto durante il Periodo di Garanzia. I Prodotti sono venduti sulla base delle specifiche applicabili al momento della produzione e Datalogic non ha alcun obbligo di modifica o aggiornamento dei Prodotti dopo la vendita. Il Periodo di Garanzia sarà di **tre anni** dalla data di spedizione da parte di Datalogic, se non diversamente concordato per iscritto da Datalogic.

La garanzia è esclusa in caso di: (1) manutenzione, riparazione, installazione, movimentazione, imballaggio, trasporto, stoccaggio, funzionamento o uso improprio o comunque non conforme alle istruzioni di Datalogic; (2) alterazione, modifica o riparazione del Prodotto da parte di persone diverse da Datalogic o da quelle specificamente autorizzate da Datalogic; (3) incidente, contaminazione, danno da oggetti estranei, abuso, incuria o negligenza dopo la spedizione all'Acquirente; (4) danno causato da guasto di un prodotto fornito da Datalogic non coperto da garanzia o da qualsiasi hardware o software non fornito da Datalogic; (5) qualsiasi dispositivo in cui il sigillo di garanzia sia stato alterato, manomesso o sia mancante; (6) qualsiasi difetto o danno causato da disastri naturali o causati dall'uomo, quali, a titolo esemplificativo ma non esaustivo, incendi, danni causati dall'acqua, inondazioni, altri

disastri naturali, atti vandalici o eventi illeciti che possano causare danni interni ed esterni ai componenti o la distruzione dell'intera unità, articoli di consumo; (7) uso di pezzi contraffatti o di ricambio che non sono né prodotti né approvati da Datalogic per l'uso nei Prodotti fabbricati da Datalogic; (8) qualsiasi danno o malfunzionamento causato da azioni di non ripristino, come ad esempio aggiornamenti del firmware o del software, riconfigurazioni del software o dell'hardware, ecc. (9) perdita di dati; (10) qualsiasi materiale di consumo o equivalente (ad esempio cavi, alimentazione, batterie, ecc.); o (11) qualsiasi dispositivo su cui manchi o non sia riconoscibile il numero di serie.

LE GARANZIE DI DATALOGIC SONO ESCLUSIVE E SOSTITUTIVE DI TUTTE LE ALTRE GARANZIE, SIA SCRITTE, ESPRESSE, IMPLICITE, STATUTARIE O DI ALTRO TIPO, IVI INCLUSE, SENZA LIMITAZIONE, LE GARANZIE IMPLICITE DI COMMERCIALITÀ E IDONEITÀ PER SCOPI PARTICOLARI. DATALOGIC NON SARÀ RESPONSABILE DI EVENTUALI DANNI SUBITI DALL'ACQUIRENTE DERIVANTI DA RITARDI NELLA SOSTITUZIONE O NELLA RIPARAZIONE DEI PRODOTTI AI SENSI DI QUANTO SOPRA. IL RIMEDIO INDICATO NELLA DICHIARAZIONE DI GARANZIA È L'UNICO ED ESCLUSIVO RIMEDIO DELL'ACQUIRENTE PER LE RICHIESTE DI GARANZIA. NESSUNA ESTENSIONE DELLA PRESENTE GARANZIA SARÀ VINCOLANTE PER DATALOGIC, SALVO CHE NON SIA INDICATA PER ISCRITTO E FIRMATA DAL RAPPRESENTANTE AUTORIZZATO DI DATALOGIC. LA RESPONSABILITÀ DI DATALOGIC PER DANNI CAUSATI DA UN DIFETTO RIVENDICATO SU QUALSIASI PRODOTTO CONSEGNATO DA DATALOGIC NON SUPERERÀ IN NESSUN CASO IL PREZZO DI ACQUISTO DEL PRODOTTO OGGETTO DEL RECLAMO. DATALOGIC NON SARÀ RESPONSABILE DI DANNI RELATIVI A QUALSIASI STRUMENTO, ATTREZZATURA O APPARECCHIO CON CUI VIENE UTILIZZATO IL PRODOTTO VENDUTO AI SENSI DEL PRESENTE CONTRATTO. Ulteriori dettagli sulla copertura della garanzia, i diritti e le condizioni inerenti sono trattati e disciplinati dalle Condizioni di Vendita di Datalogic disponibili all'indirizzo https://www.datalogic.com/terms_conditions_sales.

GEWÄHRLEISTUNG

Datalogic gewährleistet, dass die Produkte unter normalen und sachgerechten Nutzungsbedingungen für die Dauer der Garantiezeit frei von Material- und Verarbeitungsmängeln sind. Die Produkte werden auf Grundlage der zum Zeitpunkt der Herstellung geltenden Spezifikationen verkauft und Datalogic ist nach dem Verkauf in keiner Weise zur Änderung oder Aktualisierung der Produkte verpflichtet. Die Garantiezeit beträgt **drei Jahre** ab dem Datum des Versands durch Datalogic, wenn von Datalogic keine andere schriftliche Vereinbarung getroffen wurde. Datalogic übernimmt keine Haftung im Rahmen der Garantie, wenn das Produkt einer der folgenden Bedingungen ausgesetzt wurde oder einer dieser Bedingungen unterliegt: (1) Unsachgemäße oder wie auch immer nicht den Anweisungen von Datalogic entsprechende Wartung, Reparatur, Installation, Handhabung, Verpackung, Beförderung, Lagerung, Betriebsweise oder Nutzung; (2) Umgestaltung, Änderung oder Reparatur des Produkts durch andere, nicht zu Datalogic gehörige oder nicht von Datalogic speziell autorisierte Personen; (3) Unfall, Verunreinigung, Beschädigung durch Fremdkörper, Missbrauch, Nachlässigkeit oder Fahrlässigkeit nach dem Versand an den Käufer; (4) Schaden aufgrund Defekts eines von Datalogic gelieferten Produkts, das nicht unter Garantie steht oder einer nicht von Datalogic gelieferten Hardware oder Software; (5) alle Geräte, bei denen das Garantiesiegel verändert oder manipuliert wurde oder fehlt; (6) alle Mängel oder Schäden, die durch natürliche oder vom Menschen verursachte Katastrophen verursacht wurden, wie zum Beispiel aber nicht nur Brände, Wasserschäden, Überschwemmungen, sonstige Naturkatastrophen, Vandalismus oder gesetzeswidrige Ereignisse, die innere und äußere Schäden an Komponenten oder die Zerstörung der gesamten Einheit oder von Verbrauchsgütern verursachen können; (7) Verwendung von gefälschten Teilen oder Ersatzteilen, die weder von Datalogic hergestellt noch für die Verwendung in von Datalogic hergestellten Produkten zugelassen sind; (8) alle Schäden oder Fehlfunktionen, die durch die Unterlassung von Resetmaßnahmen wie z.B. Firmware- oder Softwareaktualisierungen, Neukonfigurationen der Software oder Hardware, usw. verursacht wurden; (9) Datenverlust; (10) jegliches Verbrauchsmaterial oder ähnliches Material (z.B. Kabel, Stromversorgung, Batterien, usw.); oder (11) alle Geräte, an denen die Seriennummer fehlt oder unleserlich ist.

DIE GARANTIE VON DATALOGIC SIND VON AUSSCHLIESSENDER ART UND ERSETZEN ALLE ANDEREN SCHRIFTLICHEN, AUSDRÜCKLICHEN, STILLSCHWEIGENDEN, GESETZLICHEN ODER

ANDERWEITIG FESTGELEGTEN GARANTIEEN, EINSCHLIESSLICH, OHNE EINSCHRÄNKUNG, DER STILLSCHWEIGENDEN GEWÄHRLEISTUNGEN DER MARKTGÄNGIGKEIT UND DER EIGNUNG FÜR BESTIMMTE ZWECKE. DATALOGIC HAFET NICHT FÜR SCHÄDEN, DIE DEM KÄUFER AUFGRUND VON VERZÖGERUNGEN BEIM ERSATZ ODER BEI DER REPARATUR DER PRODUKTE IM SINNE DER OBEN GENANNTEN BESTIMMUNGEN ENTSTEHEN. DAS IN DER GARANTIEERKLÄRUNG FESTGELEGTE RECHTSMITTEL IST DAS EINZIGE UND AUSSCHLIESSLICHE RECHTSMITTEL DES KÄUFERS BEI GARANTIEANSPRÜCHEN. KEINE ERWEITERUNG DIESER GEWÄHRLEISTUNG IST FÜR DATALOGIC BINDEND, ES SEI DENN, SIE WURDE SCHRIFTLICH FESTGELEGT UND VOM BEVOLLMÄCHTIGTEN VERTRETER VON DATALOGIC UNTERZEICHNET. DIE HAFTUNG VON DATALOGIC FÜR SCHÄDEN, DIE DURCH EINEN BEANSTANDETEN MANGEL AN EINEM VON DATALOGIC GELIEFERTEN PRODUKT VERURSACHT WURDEN, WIRD KEINESFALLS ÜBER DEN KAUFPREIS DES BEANSTANDETEN PRODUKTS HINAUSGEHEN. DATALOGIC IST NICHT VERANTWORTLICH FÜR SCHÄDEN, DIE SICH AUF IRGENDWELCHE INSTRUMENTE, AUSTRÜGUNGEN ODER GERÄTE BEZIEHEN, MIT DENNEN DAS IM SINNE DIESER VERTRAGES VERKAUFTE PRODUKT VERWENDET WIRD. Weitere Einzelheiten zu den Garantieleistungen, Rechten und Bedingungen sind in den Allgemeinen Geschäftsbedingungen von Datalogic erläutert und geregelt, die unter https://www.datalogic.com/terms_conditions_sales zur Verfügung stehen.

GARANTIE

Datalogic garantit que les Produits seront exempts de défauts de matériaux et de fabrication dans le cadre d'une utilisation normale et appropriée pendant la Période de garantie. Les Produits sont vendus conformément aux spécifications applicables au moment de la fabrication et Datalogic n'a aucune obligation de modification ou de mise à jour des Produits après leur vente. La Période de garantie durera **trois ans** à compter de la date d'expédition par Datalogic, sauf accord contraire écrit de Datalogic.

Datalogic ne sera pas responsable sous garantie si le Produit a été exposé ou soumis à l'une des conditions ci-dessous : (1) maintenance, réparation, installation, manutention, emballage, transport, stockage, fonctionnement ou utilisation inappropriée ou de toute façon non conforme aux instructions de Datalogic ; (2) altération, modification ou réparation du Produit par toute personne autre que Datalogic ou celles spécifiquement autorisées par Datalogic ; (3) accident, contamination, dommage causé par un corps étranger, abus, insouciance ou négligence après l'expédition à l'Acheteur ; (4) dommage causé par la défaillance d'un produit fourni par Datalogic n'étant pas couvert par la garantie ou de tout matériel ou logiciel n'étant pas fourni par Datalogic ; (5) tout dispositif dans lequel le sseau de garantie a été altéré, forcé ou n'est pas présent ; (6) tout défaut ou dommage causé par des catastrophes naturelles ou d'origine humaine, telles que sans pourtant s'y limiter, un incendie, un dégât des eaux, une inondation, d'autres catastrophes naturelles, le vandalisme ou des actes illicites pouvant causer des dommages internes et externes aux composants ou la destruction de l'ensemble de l'unité, des consommables ; (7) utilisation de pièces contrefaites ou détachées qui ne sont ni fabriquées ni approuvées par Datalogic pour être employées dans les Produits fabriqués par Datalogic ; (8) tout dommage ou dysfonctionnement causé par des actions de non-restauration, telles que les mises à jour de logiciels ou de logiciels, des reconfigurations de logiciels ou de matériel, etc. (9) perte de données ; (10) tout consommable ou équivalent (par exemple, des câbles, les alimentations électriques, les batteries, etc.) ; ou (11) tout dispositif sur lequel le numéro de série est manquant ou non reconnaissable.

LES GARANTIES DE DATALOGIC EXCLUENT ET REMPLACENT TOUTES LES AUTRES GARANTIES, QU'ELLES SOIENT ÉCRITES, EXPRESSES, IMPLICITES, LÉGALES OU AUTRES, Y COMPRIS, SANS LIMITATION, LES GARANTIES IMPLICITES DE QUALITÉ MARCHANDE ET D'ADÉQUATION À UN USAGE PARTICULIER. DATALOGIC NE SERA PAS RESPONSABLE DES DOMMAGES SUBIS PAR L'ACHETEUR DU FAIT D'UN RETARD DANS LE REMPLACEMENT OU LA RÉPARATION DES PRODUITS CONFORMÉMENT À CE QUI PRÉCÈDE. LE REMÈDE INDIQUÉ DANS LA DÉCLARATION DE GARANTIE EST LE SEUL REMÈDE EXCLUSIF DE L'ACHETEUR POUR LES DEMANDES DE GARANTIE. AUCUNE EXTENSION DE CETTE GARANTIE NE LIERA DATALOGIC À MOINS QU'ELLE NE

SOIT INDIQUÉE PAR ÉCRIT ET SIGNÉE PAR LE REPRÉSENTANT AUTORISÉ DE DATALOGIC. LA RESPONSABILITÉ DE DATALOGIC POUR LES DOMMAGES CAUSÉS PAR UN DÉFAUT ALLÉGUÉ SUR TOUT PRODUIT LIVRÉ PAR DATALOGIC NE DÉPASSERA EN AUCUN CAS LE PRIX D'ACHAT DU PRODUIT FAISANT L'OBJET DE LA RÉCLAMATION. DATALOGIC NE SERA PAS RESPONSABLE DES DOMMAGES LIÉS À TOUT INSTRUMENT, ÉQUIPEMENT OU APPAREIL AVEC LEQUEL ON UTILISE LE PRODUIT VENDU DANS LE CADRE DE CE CONTRAT. De plus amples détails sur la couverture de la garantie, les droits et les conditions sont traités et régis par les Conditions Générales de Vente de Datalogic disponibles sur https://www.datalogic.com/terms_conditions_sales.

保修

Datalogic 保证，在质保期内，在正常和正确使用的情況下，产品应无材料和工艺缺陷。产品按制造时适用的规格进行销售，Datalogic 没有义务修改或更新售出的产品。保修期为自 Datalogic 发货之日起三年，除非 Datalogic 在适用的书面协议中另有约定。如果产品遭受以下任何暴露或符合以下条件，

Datalogic 将不承担质保责任：(1) 不当或其他不符合 Datalogic 指示的维护、修理、安装、搬运、包装、运输、存储、操作或使用；(2) 除 Datalogic 人员和 Datalogic 特别授权人员以外的任何人更改、修改或修理产品；(3) 运往买方后的事故、污染、异物损坏、滥用、疏忽或过失；(4) 由于不在保修范围内的 Datalogic 产品故障或非 Datalogic 提供的任何硬件或软件导致的损坏；(5) 更改、篡改或缺失保修无效密封的任何设备；(6) 由自然或人为灾害引起的任何缺陷或损坏，例如但不限于可能会导致内外部组件损坏或整个装置及消耗品损毁的火灾、水灾、洪水、其他自然灾害、故意破坏或滥用事件；(7) 在 Datalogic 制造产品上使用非 Datalogic 制造或未由 Datalogic 批准的仿造件或替换件；(8) 由非还原操作（例如固件或软件升级，软件或硬件重新配置等）引起的任何损坏或故障；(9) 数据丢失；(10) 任何消耗品或等效物（例如电缆、电源、电池等）；或 (11) 序列号丢失或无法识别的任何设备。

DATALOGIC 质保具有排他性，并代替所有其他书面、明示、暗示、法定或其他形式的质保，包括但不限于针对特定目的的适销性和适用性的暗示质保。DATALOGIC 不对由买方导致的上述产品更换或维修延误所遭受的任何损失承担任何责任。本质保声明提出的补救措施是买方对质保索赔的唯一和专用补救措施。除非由 DATALOGIC 的授权代表以书面形式提出并签署，否则本质保的任何扩展对 DATALOGIC 均不具有约束力。在任何情况下，由于 DATALOGIC 交付的任何产品中存在索赔缺陷，DATALOGIC 的损害赔偿责任均不得超过索赔所依据的产品的购买价。对于使用根据本协议出售的产品的任何仪器、设备或装置而造成的损失，DATALOGIC 概不负责。有关保修范围、权利和条件的更多详细信息，请参见 https://www.datalogic.com/terms_conditions_sales 上的 Datalogic 销售条款和条件并受其约束

EN	CE Compliance
<p>CE marking states the compliance of the product with essential requirements listed in the applicable European directive. Since the directives and applicable standards are subject to continuous updates, and since the manufacturer promptly adopts these updates, therefore the EU declaration of conformity is a living document. The EU declaration of conformity is available for competent authorities and customers through the manufacturer's commercial reference contacts. Since April 20th, 2016 the main European directives applicable to the products require inclusion of an adequate analysis and assessment of the risk(s). This evaluation was carried out in relation to the applicable points of the standards listed in the Declaration of Conformity. These products are mainly designed for integration purposes into more complex systems. For this reason, it is under the responsibility of the system integrator to do a new risk assessment regarding the final installation.</p> <p>Warning This is a Class A product. In a domestic environment this product may cause radio interference in which case the user may be required to take adequate measures.</p>	

IT	Conformità CE
<p>La marcatura CE dichiara la conformità del prodotto con i requisiti essenziali elencati nella direttiva europea applicabile. Essendo le direttive e le normative applicabili soggette a continui aggiornamenti, e dato che il costruttore adotta immediatamente tali aggiornamenti, la dichiarazione di conformità CE è un documento vivo. La dichiarazione di conformità CE è disponibile per le autorità competenti e i clienti tramite i contatti commerciali di riferimento al costruttore. Dal 20 aprile 2016, le principali direttive europee applicabili ai prodotti richiedono l'inserimento di un'adeguata analisi e valutazione dell/i rischi(o). Tale valutazione è stata realizzata in relazione ai punti applicabili delle normative elencate nella Dichiarazione di Conformità. Questi prodotti sono progettati principalmente per essere integrati in sistemi più complessi. Per questo motivo, l'integratore di sistemi è responsabile della realizzazione di una nuova valutazione dei rischi riguardante l'installazione finale.</p> <p>Attenzione Si tratta di un prodotto di Classe A. In un ambiente domestico questo prodotto può generare interferenze radio. In tal caso è necessario prendere le dovute misure.</p>	

DE	EG-Konformität
<p>Die CE-Kennzeichnung bestätigt die Konformität des Produkts mit den wesentlichen Anforderungen der geltenden europäischen Richtlinien. Da die Richtlinien und anwendbaren Normen laufend aktualisiert werden und der Hersteller diese Aktualisierungen umgehend übernimmt, ist die EU-Konformitätserklärung ein fortschreitendes Dokument. Die EU-Konformitätserklärung ist für zuständige Behörden und Kunden über die Handelskontakte von dem Hersteller erhältlich. Seit dem 20. April 2016 erfordern die wichtigsten für diese Produkte anwendbaren Europäischen Richtlinien die Integration einer angemessenen Analyse und der Bewertung der Risiken. Diese Bewertung wird in Bezug auf die anwendbaren Punkte der in der Konformitätserklärung aufgelisteten Normen durchgeführt. Diese Produkte werden in erster Linie für die Integration in komplexere Systeme ausgelegt. Aus diesem Grund liegt es in der Verantwortung des Systemintegrators, eine neue Risikobewertung der Endinstallation vorzunehmen.</p> <p>Warnung Dies ist ein Produkt nach Klasse A. In einem häuslichen Umfeld kann dieses Produkt Funkstörungen auslösen, gegebenenfalls hat der Benutzer dann angebrachte Maßnahmen zu ergreifen.</p>	

FR	Conformité CE
<p>La marque CE indique la conformité du produit aux exigences essentielles énoncées dans la directive européenne applicable. Les directives et les normes applicables sont sujettes à des mises à jour de manière continue et le constructeur adopte rapidement ces mises à jour ; la déclaration de conformité UE est par conséquent un document vivant. La déclaration de conformité UE est disponible aux autorités compétentes et aux clients à travers les interlocuteurs commerciaux de référence des constructeurs. Depuis le 20 Avril 2016 les principales directives européennes applicables aux produits exigent l'inclusion d'une analyse et d'une évaluation adéquates du/des risque/s. Cette évaluation a été réalisée en relation avec les points applicables des normes indiquées dans la Déclaration de Conformité. Ces produits sont principalement conçus à des fins d'intégration dans des systèmes plus complexes. Pour cette raison, il est de la responsabilité de l'intégrateur de système d'effectuer une nouvelle évaluation des risques concernant l'installation finale.</p> <p>Avertissement Ceci est un produit de Classe A. Dans un environnement domestique, ce produit peut provoquer des interférences radio auquel cas l'utilisateur peut se trouver dans l'obligation de prendre des mesures adéquates.</p>	

ES	Conformidad CE
<p>La marca CE establece la conformidad del producto con los requisitos fundamentales enumerados en la directiva europea aplicable. Debido a que las directivas y normativas aplicables están sujetas a actualización continua, como el constructor adopta estas actualizaciones de inmediato, la declaración de conformidad UE es un documento activo. La declaración de conformidad UE está disponible para las autoridades competentes y para los clientes a través de los contactos comerciales de referencia del constructor. Desde el 20 de abril de 2016, las principales directivas europeas aplicables a los productos exigen la inclusión de un idóneo análisis y evaluación de riesgos. Esta evaluación ha sido efectuada sobre los puntos aplicables de la normativa indicada en la Declaración de Conformidad. Estos productos han sido diseñados a fin de ser integrados en sistemas más complejos. Por ello, es responsabilidad del integrador del sistema efectuar una nueva evaluación de riesgos relativa a la instalación final.</p> <p>Advertencia Este es un producto de Clase A. En un entorno doméstico, este producto puede causar interferencias radioeléctricas; en este caso, el usuario debería tomar medidas adecuadas.</p>	

NL	EU-conformiteitsverklaring
<p>Met de CE-markering wordt verklaard dat het product voldoet aan de essentiële eisen zoals vermeld in de toepasselijke Europese richtlijnen. Daar de richtlijnen en de toepasselijke normen onderhevig zijn aan voortdurende aanpassingen, en de fabrikant deze aanpassingen direct toepast, is de EU-conformiteitsverklaring een levend document. De EU-conformiteitsverklaring is beschikbaar voor bevoegde autoriteiten en klanten via contactgegevens voor commerciële referentie. Sinds 20 april 2016 vereisen de belangrijkste Europese richtlijnen de inclusie van een adequate risicoanalyse- en beoordeling. Deze beoordeling werd uitgevoerd met betrekking tot de toepasselijke punten van de normen zoals vermeld in de Conformiteitsverklaring. Deze producten zijn voornamelijk ontworpen voor integratie in complexere systemen. Om deze reden is het de verantwoordelijkheid van de systeemintegrator om een nieuwe risicobeoordeling uit te voeren met betrekking tot de definitieve installatie.</p> <p>Waarschuwing Dit is een Klasse A product. In een woonomgeving kan dit product radiostoring veroorzaken, in welk geval de gebruiker mogelijk verplicht is om adequate maatregelen te treffen.</p>	

S100 SERIES INSTRUCTION MANUAL

CONTROLS

OUTPUT LED – Yellow (S100...A00/Bx0/Cx0/D00/F00/Mx0/Tx0)

The yellow LED indicates the output status.

POWER ON LED – Green (S100...G00)

The green LED indicates that the sensor is operating.

REMOTE INPUT (S100...Mx0/Tx0)

This wire-input allows to operator to adjust the operating distance in the background suppression and transparent models.

Please refer to the "SETTINGS" paragraph for procedure indications during acquisition or setting phases.

INSTALLATION

The sensor can be positioned by means of the two housing's threaded holes (M3) using two screws (M3x12 or longer or M2.5 passing screw, 0.4 Nm maximum tightening torque) with washers or by mean of the two rear holes using two M3 passing screw, 0.4Nm maximum tightening torque.

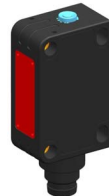

Various orientable fixing brackets to ease the sensor positioning are available (please refer to the accessories listed in the catalogue).

During installation of transparent models (S100-TX0) refer to the diagram below for proper alignment between sensor and reflector.

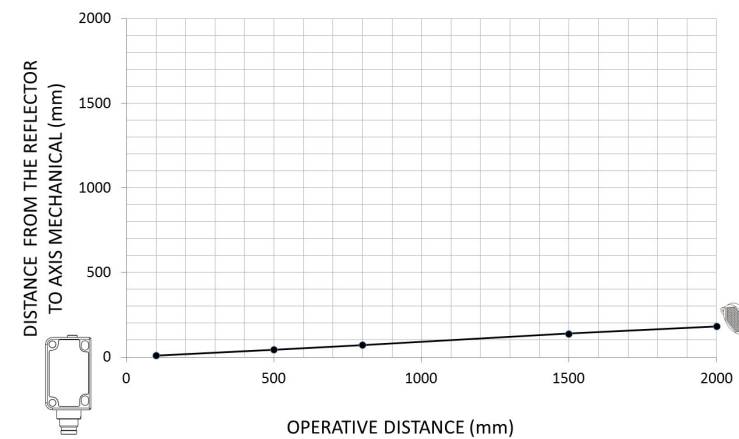

OPERATIVE DISTANCE (mm)

CONNECTIONS

S100-A00/Bx0/Cx0/D00/F00

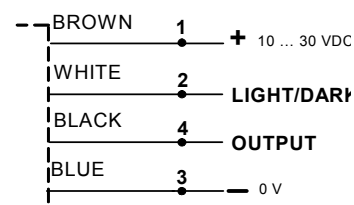

S100-Mx0 / Tx0

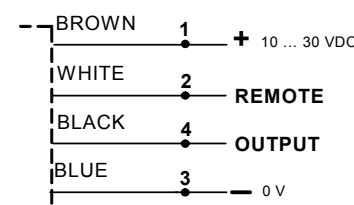

S100-G00

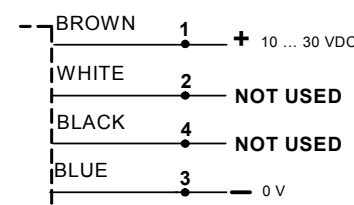

DIMENSIONS

M8x1 CONNECTOR VERSION

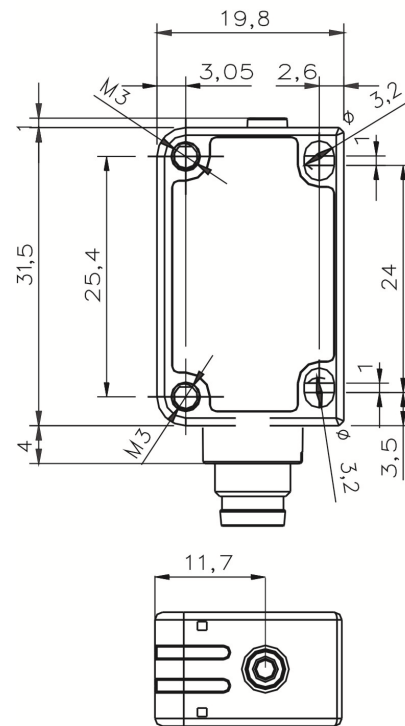

CABLE VERSION

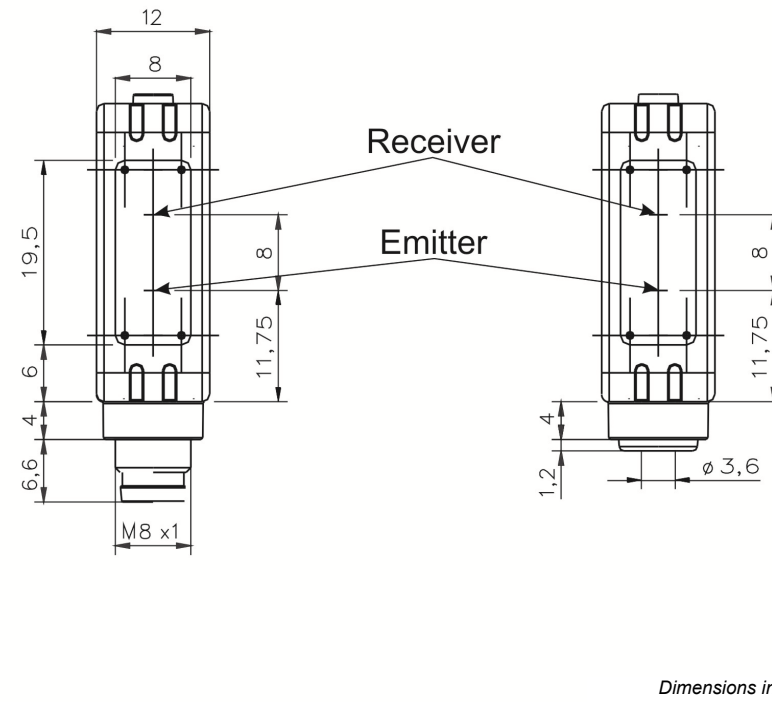

Dimensions in mm

TECHNICAL DATA

Power supply:	10 ... 30 VDC (Class 2 UL508) (reverse polarity protected)
Ripple:	10% max.
Current consumption (output current excluded):	20 mA max.
Output:	PNP or NPN (with pull-down / pull-up = 33 KΩ and short-circuit protection)
Output current:	100 mA
Output saturation voltage:	2 V max.
Response time:	1 ms mod.A00/Bx0/Cx0/D00/Mx0/Tx0 2 ms mod.F00/G00
Switching frequency:	500 Hz mod.A00/Bx0/Cx0/D00/Mx0/Tx0 250 Hz mod.F00/G00
Indicators:	OUTPUT LED (YELLOW) mod. A00/Bx0/Cx0/D00/F00/Mx0/Tx0 POWER-ON LED (GREEN) mod.G00
Setting:	DARK/LIGHT input mod.A00/Bx0/Cx0/D00/F00, TEACH-IN with REMOTE mod. Mx0/Tx0
Operating temperature:	-25 °C ... +55 °C
Storage temperature:	-40 °C ... +70 °C
Operating distance (typical values):	A00: 0.01...6 m (on R2 reflector Ø 48mm) B00: 0.03...2 m (on R2 reflector Ø 48mm) B10: 0.01...4.5 m (on R2 reflector Ø 48mm) F00/G00: 0...12 m C00: 0...300 mm (on White 90%) C10: 0...500 mm (on White 90%) D00: 0...70 mm (on White 90%) M00: 30...100 mm (on White 90%) M10: 30...200 mm (on White 90%) T00: 100...500 mm (on R2 reflector Ø 48mm) T10: 0.8...2 m (on R2 reflector Ø 48mm)
Optical axis deviation:	5° mod. T00 / T10
Distance of object detection:	M00: 10...100 mm, M10: 10...200 mm (on White 90%) T00: 50...500 mm, T10: 0.1...2 m (on transparent object)
Difference on White 90% / Gray 18%	M00: < 15 % - D00: < 30 % at maximum distance; M10: < 35% at 200 mm
Hysteresis on White 90%	M00: < 5 mm - D00: < 10 mm at maximum distance; M10: < 30 mm at 200 mm
Emission type:	RED LED (632 nm) mod.Bx0/Cx0/D00/M00 INFRARED LED (860 nm) mod.A00/G00/M10/Tx0
Ambient light rejection:	according to EN 60947-5-2
Vibration:	0.5 mm amplitude, 10 ... 55 Hz frequency, for every axis (EN60068-2-6)
Shock resistance:	11 ms (30 G) 6 shock for every axis (EN60068-2-27)
Housing:	ABS body / indicators cover PMMA
Lenses:	PC lens / PMMA window
Mechanical protection:	IP67
Connections:	2 m cable Ø 3.5 mm (pulling force max 7Kg) / M8-4 pole connector
Weight:	50 g. max. cable versions / 10 g. connector versions

SETTINGS

LIGHT/DARK INPUT (S100...A00/Bx0/Cx0/D00/F00)

The DARK/LIGHT input allows the operator to select the DARK/LIGHT operating mode for dynamic acquisition.

The connection of the DARK/LIGHT wire to +VDC sets the LIGHT mode. If connected to 0V set the DARK mode.

If not connected: LIGHT mode Cx0/D00, DARK mode A00/Bx0/F00

Alignment S100...A00/Bx0

Position the sensor and reflector on opposite sides. Find the points where the yellow LED (OUT) is switched ON and OFF in both vertical and horizontal positions, and fix the sensor in the centre between these points.

Alignment S100...F00/G00

Position the sensors on opposite sides. Find the points where the yellow LED (OUT) is switched ON and OFF in both vertical and horizontal positions, and fix the sensor in the centre between these points.

Acquisition with REMOTE (external Teach-in) S100... Mx0/Tx0

The REMOTE input sets the background suppression operating distance for M00/M10 and T00/T10 using two different acquisition procedures:

S100-M00/M10

Object acquisition (to be used in case of absence of the background)

1. Place the target opposite the sensor at the maximum distance required;
2. Connect the REMOTE wire to + VDC for 1 second.

The OUT LED changes its status once.

3. If the object is out of range the sensor fails the acquisition and the OUT LED blinking.

To return to normal operation, connect the REMOTE + VDC for 100ms.

Acquisition for background suppression

1. Place the sensor in front of the background within the maximum operating distance.
2. Connect the REMOTE wire to +VDC for 3 seconds.

The OUT LED changes its status twice.

3. If the object is out of range the sensor fails the acquisition and the OUT LED blinking.

To return to normal operation, connect the REMOTE + VDC for 100ms.

S100-T00/T10

Reflector standard acquisition

1. Position the reflector in front of the sensor at the required distance (within the operating range).
2. Connect the REMOTE wire to +VDC for 1 second.

The OUT LED changes its status once.

If the reflector is outside the operation range, the sensor fails the acquisition and the OUT LED blinks. To go back to the condition before the acquisition, connect the REMOTE wire to +VDC for at least 100 msec.

Reflector acquisition at maximum sensitivity

This procedure allows to obtain a more precise alignment between sensor and reflector, in particular for longer reading distances:

1. Connect the REMOTE wire to +VDC for 3 seconds.

The OUT LED changes its status twice: the sensor is at maximum sensitivity.

2. Position the reflector in front of the sensor (within the operating range), vertically and horizontally determine the OUT LED switching on and off points, and secure the reflector in the centre between such points.

3. Connect the REMOTE wire to +VDC for 1 second. The OUT LED changes its status once.

DARK/LIGHT selection (S100...Mx0/Tx0)

To change the operating DARK/LIGHT mode connect the REMOTE wire to +VDC for 7 seconds until the LED OUT blinking.

The sensor switches the operating mode (LIGHT → DARK, DARK → LIGHT) and saves it in memory.

TAB.1: Distanze operative per i modelli Bx0, A00 e Tx0 (m)

	AVAILABLE REFLECTORS						
	R1 Ø 23 mm	R2 Ø 48 mm	R3 18x54 mm	R4 47x47 mm	R5 Ø 75 mm	R6 36x55 mm	RT3970 60x40 mm
A00	0.03...3	0.01...6	0.01...3.5	0.01...5	0.01...7	0.01...6	0.05...2
B00	0.2...0.8	0.03...2	0.03...1.5	0.03...2.5	0.01...3	0.03...1.8	0.2...0.8
B10	0.02...2	0.01...4.5	0.01...3	0.01...4.5	0.01...5.5	0.01...4	0.05...1.8
T00	0.1...0.3	0.1...0.5	0.1...0.3	0.1...0.5	0.1...0.8	0.1...0.5	-
T10	0.4...1	0.8...2	0.4...1	0.8...2	0.8...2.5	0.8...2	0.1...0.8

The sensors are NOT safety devices, and so MUST NOT be used in the safety control of the machines where installed.

Datalogic S.r.l.
Via S. Vitalino 13 - 40012 Calderara di Reno - Italy
Tel: +39 051 3147011 - Fax: +39 051 3147205 - www.datalogic.com

Helpful links at www.datalogic.com: [Contact Us](#), [Terms and Conditions](#), [Support](#).

The warranty period for this product is 36 months. See General Terms and Conditions of Sales for further details.

Under current Italian and European laws, Datalogic is not obliged to take care of product disposal at the end of its life. Datalogic recommends disposing of the product in compliance with local laws or contacting authorised waste collection centres.

© 2014 - 2017 Datalogic S.p.A. and/or its affiliates • ALL RIGHTS RESERVED. • Without limiting the rights under copyright, no part of this documentation may be reproduced, stored in or introduced into a retrieval system, or transmitted in any form or by any means, or for any purpose, without the express written permission of Datalogic S.p.A. and/or its affiliates. Datalogic and the Datalogic logo are registered trademarks of Datalogic S.p.A. in many countries, including the U.S.A. and the E.U. All other trademarks and brands are property of their respective owners. Datalogic reserves the right to make modifications and improvements without prior notification.

SERIE S100 MANUALE ISTRUZIONI

CONTROLLI

LED DI USCITA – GIALLO (S100...A00/Bx0/Cx0/D00/F00/Mx0/Tx0)

Il Led giallo indica lo stato dell'uscita.

LED POWER ON – VERDE (S100...G00)

Il Led verde segnala che il sensore è in funzione.

INGRESSO REMOTE (S100...Mx0/Tx0)

Questo ingresso a filo permette di effettuare la regolazione della distanza operativa nei modelli soppressore di sfondo e per trasparenti.

Vedere il paragrafo "REGOLAZIONI" per la sua modalità di utilizzo.

INSTALLAZIONE

L'installazione del sensore può essere effettuata grazie ai due fori filettati (M3) sulla parte frontale del corpo, tramite due viti (M3x12 o di maggiore lunghezza oppure M2.5 passanti, coppia max. di serraggio 0.4 Nm) con rondelle e grazie alle due asole posteriori tramite due viti passanti (M3, coppia max. di serraggio 0.4 Nm).

Sono disponibili staffe orientabili per facilitare il posizionamento del sensore (vedi accessori a catalogo).

In fase di installazione dei modelli per trasparenti (S100-Tx0) fare riferimento al seguente diagramma per il corretto allineamento fra sensore e riflettore.

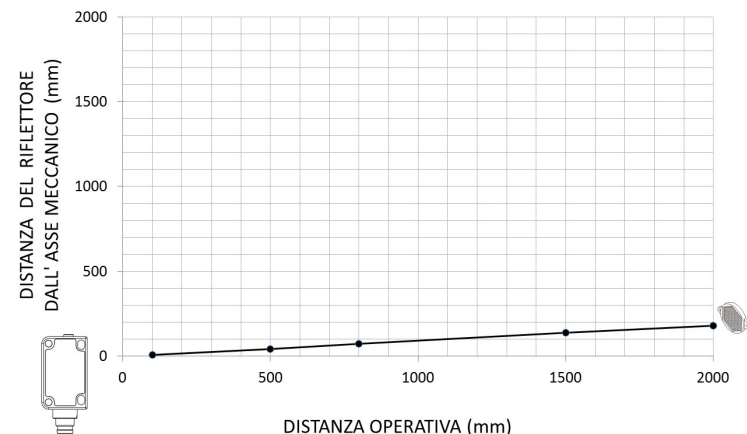

CONNESSIONI

S100-A00/Bx0/Cx0/D00/F00

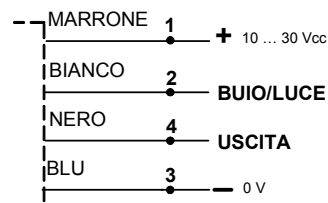

S100-Mx0 / Tx0

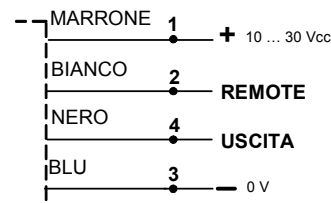

S100-G00

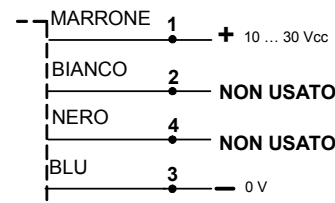

DIMENSIONI D'INGOMBRO

VERSIONE CONNETTORE M8x1

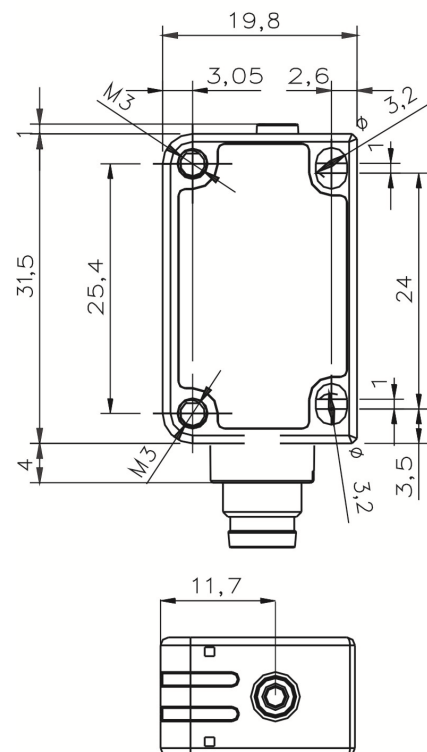

VERSIONE CAVO

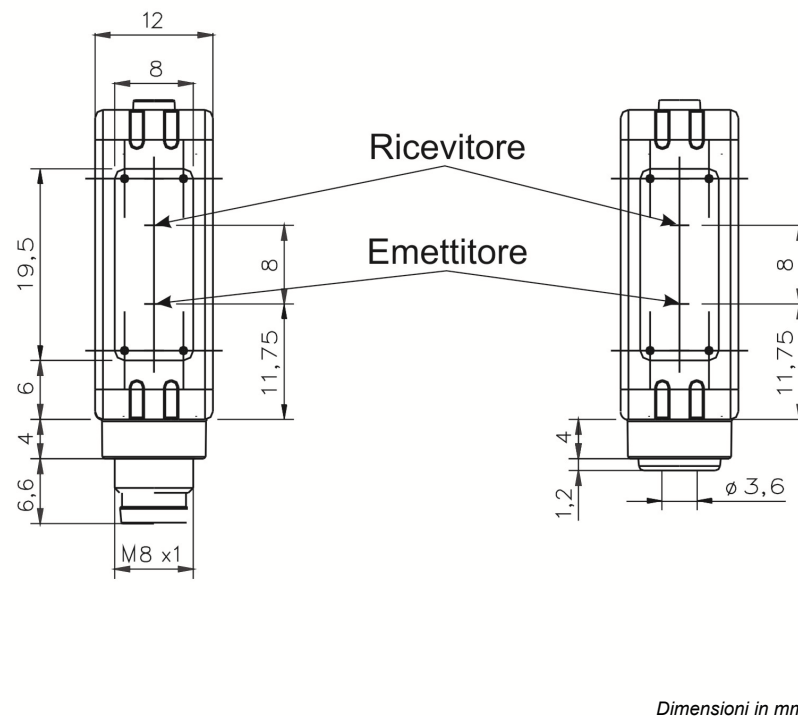

Dimensioni in mm

DATI TECNICI

Tensione di alimentazione:	10 ... 30 Vcc - Classe 2 UL508, (protetta contro l'inversione di polarità)
Tensione di ripple:	10% max.
Assorbimento (esclusa corrente di uscita):	20 mA max.
Uscite:	PNP o NPN (con pull-down / pull-up = 33 KΩ e protezione al cortocircuito)
Corrente di uscita:	100 mA
Tensione di saturazione dell'uscita:	2 V max.
Tempo di risposta:	1 ms mod.A00/Bx0/Cx0/D00/Mx0/Tx0 2 ms mod.F00/G00
Frequenza di commutazione:	500 Hz mod.A00/Bx0/Cx0/D00/Mx0/Tx0 250 Hz mod.F00/G00
Indicatori:	LED DI USCITA (GIALLO) mod.A00/Bx0/Cx0/D00/F00/Mx0/Tx0 LED POWER ON (VERDE) mod.G00
Impostazioni:	Ingresso BUIO/LUCE mod.A00/Bx0/Cx0/D00/F00 TEACH-IN con REMOTE mod.Mx0/Tx0
Temperatura di funzionamento:	-25 °C ... +55 °C
Temperatura di immagazzinamento:	-40 °C ... +70 °C
Distanza operativa: (valori tipici):	A00: 0.01...6 m (su riflettore R2 Ø 48mm) B00: 0.03...2 m (su riflettore R2 Ø 48mm) B10: 0.01...4.5 m (su riflettore R2 Ø 48mm) F00/G00: 0...12 m C00: 0...300 mm (su Target Bianco 90%) C10: 0...500 mm (su Target Bianco 90%) D00: 0...70 mm (su Target Bianco 90%) M00: 30...100 mm (su Target Bianco 90%) M10: 30...200 mm (su Target Bianco 90%) T00: 100...500 mm (su riflettore R2 Ø 48mm) T10: 0.8...2 m (su riflettore R2 Ø 48mm)
Deviazione asse ottico (max):	5° mod. T00/T10
Distanza di rilevazione oggetto:	M00: 10...100 mm, M10: 10...200 mm (su Target Bianco 90%) T00: 50...500 mm, T10: 0.1...2 m (su oggetto trasparente)
Differenza Bianco/Grigio (90% / 18%)	M00: < 15 % , D00: < 30 % alla massima distanza, M10: < 35% a 200 mm
Isteresi su Bianco 90%	M00: < 5 mm , D00: < 10 mm alla massima distanza, M10: < 30 mm a 200 mm
Tipo di emissione:	LED Rosso (632 nm) mod.Bx0/Cx0/D00/M00 LED Infrarosso (860 nm) mod.A00/G00/M10/Tx0
Reiezione alla luce ambiente:	come prescritto da EN 60947-5-2
Vibrazioni:	ampiezza 0.5 mm, frequenza 10 ... 55 Hz, per ogni asse (EN60068-2-6)
Resistenza agli urti:	11 ms (30 G) 6 shock per ogni asse (EN60068-2-27)
Materiale contenitore:	corpo ABS / vetro e gemma led PMMA
Materiale lenti:	PC lenti / finestra frontale PMMA
Protezione meccanica:	IP67
Conneessioni:	cavo di lunghezza 2 m Ø 3.5 mm (forza di trazione max. 7Kg) / connettore M8 4 poli
Peso:	50 g. max. vers. a cavo / 10 g. max. vers a connettore

REGOLAZIONI

Ingresso BUIO/LUCE (S100...A00/Bx0/Cx0/D00/F00)

L'ingresso L/D permette di impostare la modalità operativa del sensore nel seguente modo:

- filo bianco o pin 2 non connesso: modo LUCE (Cx0/D00), modo BUIO (A00/Bx0/F00);
- filo bianco o pin 2 connesso a: 0V modo BUIO, +Vcc modo LUCE.

Allineamento S100...A00/Bx0

Posizionare il riflettore davanti al sensore (entro la distanza operativa), determinare i punti di accensione e spegnimento del LED OUT in direzione verticale ed orizzontale, fissare il riflettore al centro fra i punti rilevati.

Allineamento S100...F00/G00

Posizionare le unità proiettore e ricevitore frontalmente (entro la distanza operativa), determinare i punti di accensione e spegnimento del LED OUT in direzione verticale ed orizzontale, fissare le due unità al centro fra i punti rilevati.

Acquisizione con REMOTE (Teach-in esterno) S100...Mx0/Tx0

L'ingresso REMOTE permette di settare la distanza operativa dei modelli M00/M10 e T00/T10 mediante due procedure di acquisizione differenti:

S100-M00/M10

Acquisizione su oggetto (da utilizzare in caso di assenza dello sfondo)

1. Posizionare l'oggetto da rilevare alla distanza desiderata entro il range operativo.
2. Collegare il filo REMOTE a +Vcc per 1 s. Il LED OUT cambia stato 1 volta. Se l'oggetto è fuori dal campo operativo il sensore fallisce l'acquisizione e il LED OUT lampeggia. Per tornare in funzionamento normale collegare il REMOTE a + Vcc per almeno 100ms.

Acquisizione per soppressione dello sfondo

1. Posizionare il sensore di fronte allo sfondo entro la massima distanza operativa.
2. Collegare il filo REMOTE a +Vcc per 3 s. Il LED OUT cambia stato 2 volte. Se lo sfondo è fuori dal campo operativo il sensore fallisce l'acquisizione e il LED OUT lampeggia. Per tornare in funzionamento normale collegare il REMOTE a + Vcc per almeno 100ms.

S100-T00/T10

Acquisizione standard del riflettore

1. Posizionare il riflettore davanti al sensore alla distanza desiderata (entro il range operativo)
2. Collegare il filo REMOTE a +Vcc per 1 sec. Il LED OUT cambia stato 1 volta. Se il riflettore è fuori dal campo operativo il sensore fallisce l'acquisizione ed il LED OUT lampeggia. Per tornare alla condizione precedente l'acquisizione, collegare il REMOTE a +Vcc per almeno 100 msec.

Acquisizione del riflettore alla massima sensibilità

- Questa procedura permette di ottenere un allineamento più preciso fra il sensore ed il riflettore, in particolare per distanze di lettura più elevate:
1. Collegare il filo REMOTE a +Vcc per 3 sec.
 - Il LED OUT cambia stato 2 volte: il sensore è alla massima sensibilità.
 2. Posizionare il riflettore davanti al sensore (entro il range operativo), determinare i punti di accensione e spegnimento del LED OUT in direzione verticale ed orizzontale, e fissare il riflettore al centro fra i punti rilevati.
 3. Collegare il filo REMOTE a +Vcc per 1 sec. Il LED OUT cambia stato 1 volta.

Selezione BUIO/LUCE (S100...Mx0/Tx0)

Per cambiare la modalità di funzionamento BUIO/LUCE collegare il filo REMOTE a +Vcc per 7 sec. finché il LED OUT inizia a lampeggiare. Il sensore commuta la modalità di funzionamento (Luca → Buio, Buio → Luca) salvandola in memoria.

TAB.1: Distanze operative per i modelli Bx0, A00 e Tx0 (m)

	RIFLETTORI DISPONIBILI						
	R1 Ø 23 mm	R2 Ø 48 mm	R3 18x54 mm	R4 47x47 mm	R5 Ø 75 mm	R6 36x55 mm	RT3970 60x40 mm
A00	0.03...3	0.01...6	0.01...3.5	0.01...5	0.01...7	0.01...6	0.05...2
B00	0.2...0.8	0.03...2	0.03...1.5	0.03...2.5	0.01...3	0.03...1.8	0.2...0.8
B10	0.02...2	0.01...4.5	0.01...3	0.01...4.5	0.01...5.5	0.01...4	0.05...1.8
T00	0.1...0.3	0.1...0.5	0.1...0.3	0.1...0.5	0.1...0.8	0.1...0.5	-
T10	0.4...1	0.8...2	0.4...1	0.8...2	0.8...2.5	0.8...2	0.1...0.8

I sensori NON sono dispositivi di sicurezza, quindi NON devono essere utilizzati per la gestione di sicurezza delle macchine sulle quali sono installati.

Datalogic S.r.l.

Via S. Vitalino 13 - 40012 Calderara di Reno - Italy
Tel: +39 051 3147011 - Fax: +39 051 3147205 - www.datalogic.com

Link utili disponibili su www.datalogic.com: **Contatti, Termini e Condizioni, Supporto.**

Il periodo di garanzia per questo prodotto è di 36 mesi. Per maggiori dettagli vedere Condizioni Generali di Vendita su www.datalogic.com.

In base alle vigenti normative nazionali ed europee, Datalogic non è tenuta allo smaltimento del prodotto alla fine del ciclo di vita. Datalogic consiglia di smaltire gli apparecchi attenendosi alle normative nazionali vigenti in materia di smaltimento dei rifiuti o rivolgendosi agli appositi centri di conferimento.

© 2014 - 2017 Datalogic S.p.A. e/o le sue consociate • TUTTI I DIRITTI RISERVATI. • Senza con ciò limitare i diritti coperti dal copyright, nessuna parte della presente documentazione può essere riprodotta, memorizzata o introdotta in un sistema di recupero o trasmessa in qualsiasi forma o con qualsiasi mezzo, o per qualsiasi scopo, senza l'espresso consenso scritto di Datalogic S.p.A. e/o delle sue consociate. Datalogic e il logo Datalogic sono marchi registrati di Datalogic S.p.A. depositati in diversi paesi, tra cui U.S.A. e UE. Tutti gli altri marchi registrati e brand sono di proprietà dei rispettivi proprietari. Datalogic si riserva il diritto di apportare modifiche e/o miglioramenti senza preavviso.

SÉRIE S100 MANUEL D'INSTRUCTION

CONTRÔLES

LED DE SORTIE – JAUNE (S100...A00/Bx0/Cx0/D00/F00/Mx0/Tx0)

La LED jaune indique l'état de la sortie.

LED ALIMENTATION – VERTE (S100...G00)

La LED verte indique que le détecteur est actif.

ENTRÉE REMOTE (S100...Mx0/Tx0)

Cette entrée filaire permet de régler la portée opérationnelle dans les modèles supprimeur d'arrière-plan et transparents.

Voir le paragraphe « RÉGLAGES » pour la procédure d'utilisation.

INSTALLATION

L'installation du détecteur peut être réalisée grâce à deux trous filetés (M3) sur l'avant du boîtier, au moyen de deux vis (M3x12 ou plus longues ou bien M2.5 passantes, couple maxi de serrage 0,4 Nm) avec des rondelles et grâce à deux fentes arrière au moyen de deux vis passantes (M3, couple maxi de serrage 0,4 Nm).

Des équerres réglables sont disponibles pour faciliter le positionnement du détecteur (voir les accessoires dans le catalogue).

Pendant l'installation de versions pour transparent (S100-Tx0) Se reporter au schéma ci-dessous pour un bon alignement entre le capteur et le réflecteur.

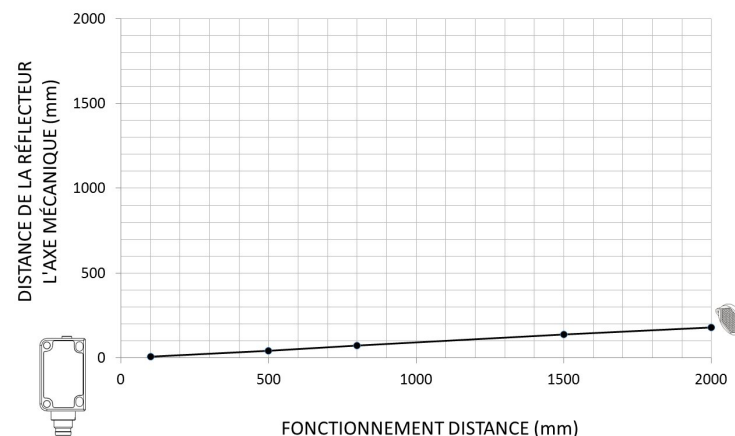

CONNEXIONS

S100-A00/Bx0/Cx0/D00/F00

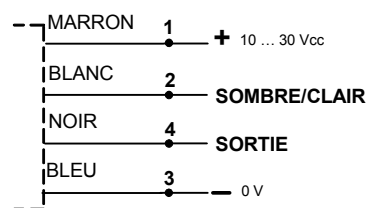

S100-Mx0 / Tx0

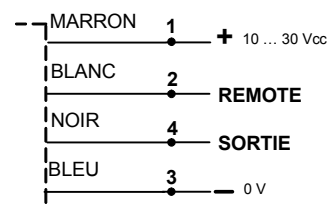

S100-G00

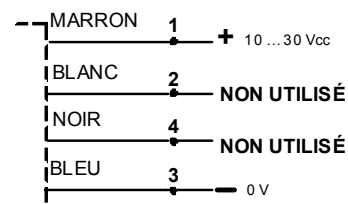

DIMENSIONS

M8x1 CONNECTOR VERSION

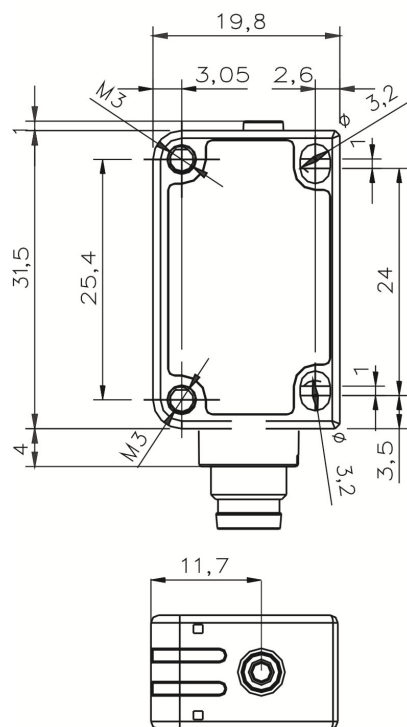

CABLE VERSION

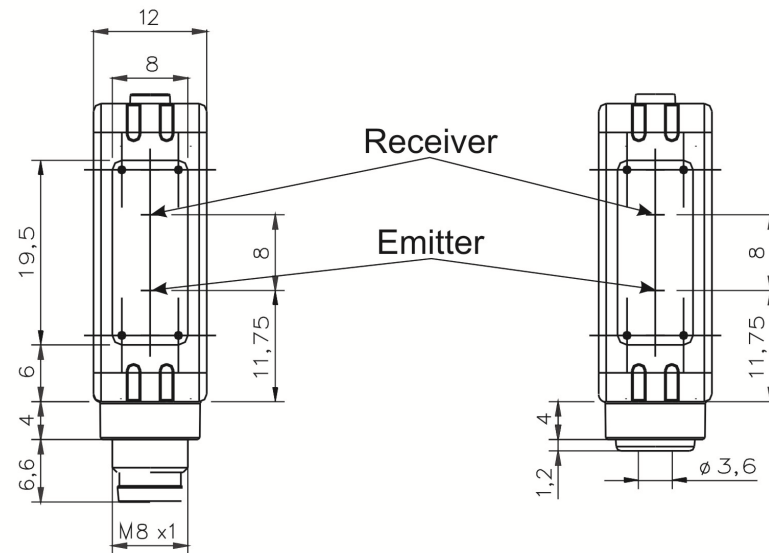

Dimensions en mm

DONNÉES TECHNIQUES

Tension d'alimentation:	10 ... 30 Vcc (Classe 2 UL508) (protégée contre l'inversion de polarité)
Tension de ripple:	10% max.
Consommation (courant de sortie exclu):	20 mA max.
Sorties:	PNP ou NPN (avec pull-down / pull-up = 33 KΩ et protection contre les courts-circuits)
Courant de sortie:	100 mA
Tension de saturation de la sortie:	2 V max.
Temps de réponse:	1 ms mod.A00/Bx0/Cx0/D00/Mx0/Tx0 2 ms mod.F00/G00
Fréquence de commutation:	500 Hz mod.A00/Bx0/Cx0/D00/Mx0/Tx0 250 Hz mod.F00/G00
Indicateurs:	LED de sortie – JAUNE (mod.A00/Bx0/Cx0/D00/F00/Mx0/Tx0) Led alimentation VERTE mod.G00
Configuration:	Entrée SOMBRE/CLAIR mod.A00/Bx0/Cx0/D00/F00, TEACH-IN avec REMOTE mod.Mx0/Tx0
Température de fonctionnement:	-25 °C ... +55 °C
Température de stockage :	-40 °C ... +70 °C
Portée opérationnelle (valeurs typiques):	A00: 0.01...6 m (sur réflecteur R2 Ø 48mm) B00: 0.03...2 m (sur réflecteur R2 Ø 48mm) B10: 0.01...4.5 m (sur réflecteur R2 Ø 48mm) F00/G00: 0...12 m C00 : 0...300 mm (sur Cible Blanche 90%) C10: 0...500 mm (sur Cible Blanche 90%) D00: 0...70 mm (sur Cible Blanche 90%) M00: 30...100 mm (sur Cible Blanche 90%) M10: 30...200 mm (sur Cible Blanche 90%) T00: 100...500 mm (sur réflecteur R2 Ø 48mm) T10: 0.8...2 m (sur réflecteur R2 Ø 48mm)
Déviations de l'axe optique:	5° mod. T00 / T10
Distance de détection d'objet:	M00: 10...100 mm, M10: 10...200 mm (sur Cible Blanche 90%) T00: 50...500 mm, T10: 0.1...2 m (sur d'objet transparent)
Différence Blanc/Gris (90% / 18%) :	M00 : < 15 % , D00 : < 30 % à la distance maximale; M10: < 35% à 200 mm
Hystérésis sur Blanc 90%	M00 : < 5 mm , D00 : < 10 mm à la distance maximale ; M10: < 30 mm à 200 mm
Type d'émission:	LED Rouge (632 nm) mod.Bx0/Cx0/D00/M00 LED Infrarouge (860 nm) mod.A00/G00/M10/Tx0
Réjection à la lumière ambiante:	selon EN 60947-5-2
Vibrations:	amplitude 0.5 mm, fréquence 10 ... 55 Hz, pour chaque axe (EN60068-2-6)
Résistance aux chocs:	11 ms (30 G) 6 chocs pour chaque axe (EN60068-2-27)
Matériau du boîtier:	boîtier ABS / verre et LED PMMA
Matériaux lentilles:	PC lentilles / fenêtre frontale PMMA
Protection mécanique:	IP67
Raccordements:	câble de 2 m de long Ø 3.5 mm (pulling force max 7Kg) / connecteur M8 4 pôles
Poids:	50 g. max. vers. câble / 10 g. max. vers. connecteur

RÉGLAGES

Entrée SOMBRE/CLAIR (S100...A00/Bx0/Cx0/D00/F00)

L'entrée L/D permet de configurer le mode opérationnel du détecteur comme suit :

- fil blanc ou broche 2 pas branché/e : mode CLAIR (Cx0/D00), mode SOMBRE (A00/Bx0/F00) ;
- fil blanc ou broche 2 branché/e à : 0V mode SOMBRE, +Vcc mode CLAIR.

Alignement S100...A00/Bx0

Positionner le détecteur et le réflecteur sur des côtés opposés. Déterminer les points d'allumage et d'extinction de la LED jaune (SORTIE) en direction verticale et horizontale et fixer le détecteur au centre par rapport à ces points.

Alignement S100...F00/G00

Positionner les détecteurs sur des côtés opposés. Déterminer les points d'allumage et d'extinction de la LED jaune (SORTIE) en direction verticale et horizontale et fixer le détecteur au centre par rapport à ces points.

Acquisition avec REMOTE (Teach-in externe) S100...Mx0/Tx0

L'entrée REMOTE permet de régler la portée opérationnelle des modèles M00 / M10 et T00 / T10 en utilisant deux procédures d'acquisition différentes:

S100-M00/M10

L'acquisition de l'objet (à utiliser en cas d'absence de l'arrière-plan)

1. Placer l'objet à détecter à la distance maximale souhaitée.
2. Relier le fil REMOTE à +Vcc pendant 1 s. La LED DE SORTIE change état 1 fois. Si l'objet est hors de portée le détecteur ne peut pas effectuer l'acquisition et la LED DE SORTIE clignote. Pour revenir au mode de fonctionnement normal relier REMOTE à + Vcc pendant au moins 100ms.

Acquisition pour la suppression d'arrière-plan

1. Placer le détecteur en face de l'arrière-plan dans la portée opérationnelle maximale.
2. Relier le fil REMOTE à +Vcc pendant 3 s. La LED DE SORTIE change son état 2 fois. Si l'arrière-plan est hors de portée le détecteur ne peut pas effectuer l'acquisition et la LED DE SORTIE clignote. Pour revenir au mode de fonctionnement normal relier REMOTE à + Vcc pendant au moins 100ms.

S100-T00/T10

Acquisition standard du réflecteur

1. Placer le réflecteur en face du détecteur à la distance souhaitée (dans la portée opérationnelle)
2. Relier le fil REMOTE à + Vcc pendant 1 s. La LED DE SORTIE change état 1 fois. Si le réflecteur est hors de portée le détecteur ne peut pas effectuer l'acquisition et la LED DE SORTIE clignote. Pour revenir à la condition précédant l'acquisition, relier REMOTE à + Vcc pendant au moins 100 ms.

Acquisition du réflecteur à la sensibilité maximale

Cette procédure permet d'obtenir un alignement plus précis entre le détecteur et le réflecteur, en particulier pour les distances de lecture plus élevées :

1. Relier le fil REMOTE à + Vcc pendant 3 s. La LED DE SORTIE change son état 2 fois: le détecteur est au maximum de sensibilité.
2. Placer le réflecteur en face du détecteur (dans la portée opérationnelle), déterminer les points d'allumage et d'extinction de la LED DE SORTIE en direction verticale et horizontale et fixer le détecteur au centre par rapport à ces points.
3. Relier le fil REMOTE à + Vcc pendant 1 sec. La LED DE SORTIE change état 1 fois.

Sélection SOMBRE/CLAIR (S100...Mx0/Tx0)

Pour changer le mode de fonctionnement Sombre/Clair relier le fil REMOTE à + Vcc pendant 7s jusqu'à ce que la LED DE SORTIE se mette à clignoter. Le détecteur change le mode de fonctionnement (Clair → Sombre, Sombre → Clair) et l'enregistre dans la mémoire.

TAB.1 : Portées opérationnelles pour les modèles Bx0, A00 et Tx0 (m)

	RÉFLECTEURS DISPONIBLES						
	R1 Ø 23 mm	R2 Ø 48 mm	R3 18x54 mm	R4 47x47 mm	R5 Ø 75 mm	R6 36x55 mm	RT3970 60x40 mm
A00	0.03...3	0.01...6	0.01...3.5	0.01...5	0.01...7	0.01...6	0.05...2
B00	0.2...0.8	0.03...2	0.03...1.5	0.03...2.5	0.01...3	0.03...1.8	0.2...0.8
B10	0.02...2	0.01...4.5	0.01...3	0.01...4.5	0.01...5.5	0.01...4	0.05...1.8
T00	0.1...0.3	0.1...0.5	0.1...0.3	0.1...0.5	0.1...0.8	0.1...0.5	-
T10	0.4...1	0.8...2	0.4...1	0.8...2	0.8...2.5	0.8...2	0.1...0.8

Les capteurs NE sont PAS de dispositifs de sécurité, c'est pourquoi elles NE doivent donc PAS être utilisées pour la gestion de la sécurité des machines sur lesquelles elles sont installées.

Datalogic S.r.l.

Via S. Vitalino 13 - 40012 Calderara di Reno - Italy
Tel: +39 051 3147011 - Fax: +39 051 3147205 - www.datalogic.com

Liens utiles sur www.datalogic.com: **Contactez Nous, Terms and Conditions, Support.**

La période de garantie pour ce produit est de 36 mois. Voir les Conditions Générales de Vente sur www.datalogic.com pour plus de détails.

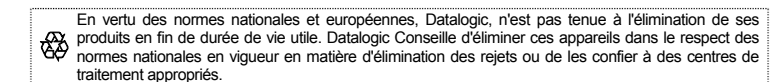

© 2014 – 2017 Datalogic S.p.A. et/ou ses filiales • TOUS DROITS RÉSERVÉS. • Aucune partie de cette documentation ne peut être reproduite, stockée ou introduite dans un système de recherche, ni transmise sous quelque forme ou par quelque moyen que ce soit, ni à quelque fin que ce soit, sans l'autorisation écrite expresse de Datalogic S.p.A. et/ou ses filiales. Datalogic et le logo Datalogic sont des marques de commerce de Datalogic S.p.A. déposées dans de nombreux pays, y compris les États Unis et l'Union Européenne. Toutes les autres marques de commerce et marques sont la propriété de leurs détenteurs respectifs. Datalogic se réserve le droit d'apporter des modifications et des améliorations.

SERIE S100 BETRIEBSANLEITUNG

KONTROLLEN

AUSGANGS-LED – GELB (S100...A00/Bx0/Cx0/D00/F00/Mx0/Tx0)
Die gelbe LED zeigt den Status des Ausgangs an.

LED POWER ON – GRÜN (S100...G00)
Die grüne LED signalisiert, dass sich der Sensor in Betrieb befindet.

REMOTE EINGANG (S100...Mx0/Tx0)
Dieser Drahteingang ermöglicht die Einstellung der Reichweite bei den Modellen mit Hintergrundausbildung und bei den Modellen für transparente Objekte.

Bezüglich seines Einsatzmodus siehe Paragraph „EINSTELLUNGEN“.

INSTALLATION

Die Installation des Sensors kann dank der zwei Gewindebohrungen (M3) an der Stirnseite des Gehäuses anhand von zwei Schrauben (M3x12 oder länger oder Durchsteckschrauben M2,5, max. Anziehmoment 0,4 Nm) mit Unterlegscheiben und dank der zwei hinteren Ösen anhand von zwei Durchsteckschrauben (M3, max. Anziehmoment 0,4 Nm) vorgenommen werden.
Zur leichteren Anbringung des Sensors sind verstellbare Montagebügel erhältlich (siehe Zubehör im Katalog).
Während der Installation von Versionen für transparente (S100-TX0) Siehe Diagramm unten für die richtige Ausrichtung zwischen Sensor und Reflektor.

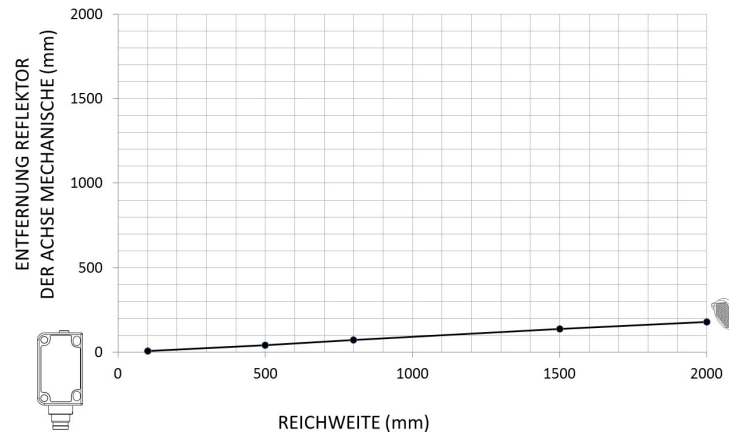

ANSCHLÜSSE

S100-A00/Bx0/Cx0/D00/F00

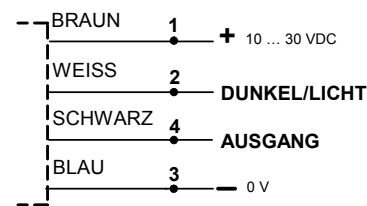

S100-Mx0 / Tx0

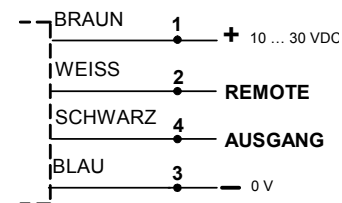

S100-G00

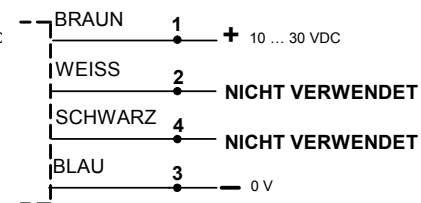

ABMESSUNG M8x1 CONNECTOR VERSION

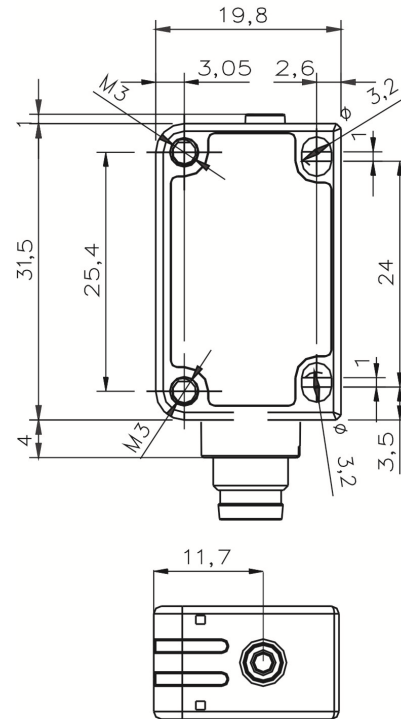

CABLE VERSION

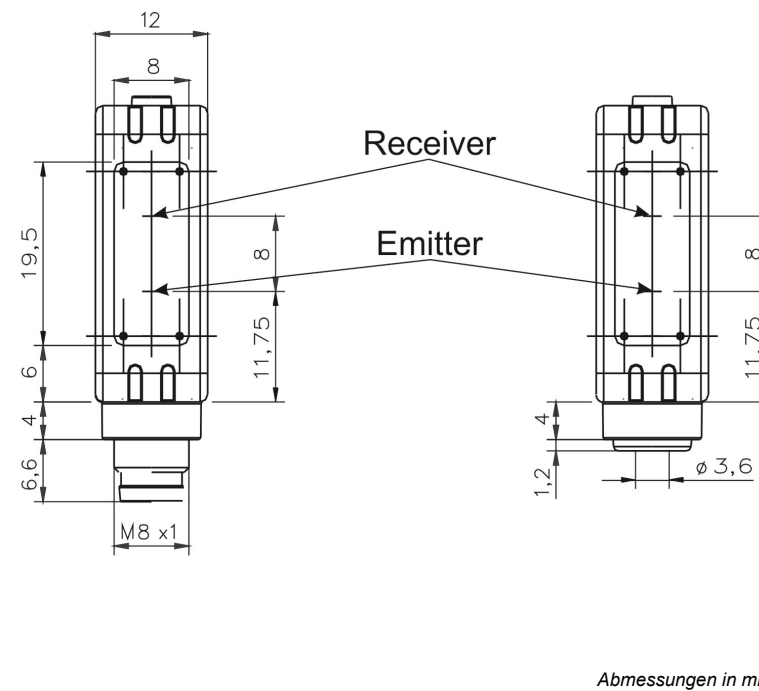

TECHNISCHE DATEN

Betriebsspannung::	10 ... 30 VDC (Klasse 2 UL508) (gegen Umpolung geschützt)
Ripple Spannung:	max. 10%
Aufnahme (ausschließlich Ausgangsstrom):	max. 20 mA
Ausgangs:	PNP oder NPN (mit pull-down / pull-up = 33 KΩ und kurzschlussfest)
Ausgangsstrom:	100 mA
Sättigungsspannung:	max. 2 V
Ansprechzeit:	1 ms Mod.A00/Bx0/Cx0/D00/Mx0/Tx0 2 ms Mod.F00/G00
Umschaltfrequenz:	500 Hz Mod.A00/Bx0/Cx0/D00/Mx0/Tx0 250 Hz Mod.F00/G00
Anzeigen:	Ausgangs-LED GELB Mod.A00/Bx0/Cx0/D00/F00/Mx0/Tx0 LED Power-on GRÜN Mod.G00
Einstellungen:	Eingang DUNKEL/LICHT Mod.A00/Bx0/Cx0/D00/F00, TEACH-IN mit REMOTE Mod.Mx0/Tx0
Betriebstemperatur:	-25 °C ... +55 °C
Lagerungstemperatur:	-40 °C ... +70 °C
Reichweite (typische Werte):	A00: 0.01...6 m (auf Reflektor R2 Ø 48mm) B00: 0.03...2 m (auf Reflektor R2 Ø 48mm) B10: 0.01...4.5 m (auf Reflektor R2 Ø 48mm) F00/G00: 0..12 m C00: 0...300 mm (aufweißen Target 90%) C10: 0...500 mm (aufweißen Target 90%) D00: 0...70 mm (aufweißen Target 90%) M00: 30...100 mm (aufweißen Target 90%) M10: 30...200 mm (aufweißen Target 90%) T00: 100...500 mm (auf Reflektor R2 Ø 48mm) T10: 0.8...2 m (auf Reflektor R2 Ø 48mm)
Abweichung der optischen Achse:	5° mod. T00 / T10
Die Entfernung von Objekterkennung:	M00: 10...100 mm, M10: 10...200 mm (aufweißen Target 90%) T00: 50...500 mm, T10: 0.1...2 m (transparenter Objekte)
Differenz Weiß/Grau (90% / 18%):	M00: < 15 % , D00: < 30 % bei max. Distanz; M10: < 35% bei 200 mm
Hysterese aufweißem Hintergrund 90%:	M00: <5 mm , D00: <10 mm bei max. Distanz; M10: < 30 mm bei 200 mm
Emissionsart:	LED Rot (632 nm) Mod.Bx0/Cx0/D00/M00 LED Infrarot (860 nm) Mod.A00/G00/M10/Tx0
Abweisung bei Raumlicht:	laut Vorschrift EN 60947-5-2
Schwingungen:	Amplitude 0,5 mm, Frequenz 10 ... 55 Hz, pro Achse (EN60068-2-6)
Stoßfestigkeit:	11 ms (30 G) 6 Shock pro Achse (EN60068-2-27)
Werkstoff Behälter:	Gehäuse ABS / Glas und Strahler LED PMMA
Werkstoff Linsen:	PC Linsen / stirnseitiges Fenster PMMA
Mechanischer Schutz:	IP67
Verbindungen:	Kabel, Länge 2 m Ø 3,5 mm (pulling force max 7Kg) / 4-poliger Verbinder M8
Gewicht:	max. 50 g Ausführung mit Kabel / max. 10 g Ausführung mit Verbinder

EINSTELLUNGEN

Eingang DUNKEL/LICHT S100...A00/Bx0/Cx0/D00/F00
Der Eingang L/D erlaubt, die Sensorbetriebsart auf folgende Weise einzustellen:
-Weißer Draht oder Stift 2 nicht angeschlossen: Betriebsart LICHT (Cx0/D00), Betriebsart DUNKEL (A00/Bx0/F00);
-Weißer Draht oder Stift 2 angeschlossen an: 0V Betriebsart DUNKEL, +VDC Betriebsart LICHT.

Ausrichtung S100...A00/Bx0
Den Sensor und den Reflektor an gegenüberliegenden Seiten anordnen. Die Ein- und Ausschaltpunkte der gelben LED (OUT) in senkrechter und waagrechter Richtung festlegen und den Sensor zwischen diesen beiden Punkten befestigen.

Ausrichtung S100...F00/G00
Die Sensoren an gegenüberliegenden Seiten anordnen. Die Ein- und Ausschaltpunkte der gelben LED (OUT) in senkrechter und waagrechter Richtung festlegen und den Sensor zwischen diesen beiden Punkten befestigen.

Erfassung mit REMOTE (Teach-in extern) S100...Mx0/Tx0
Die REMOTE-Eingänge kann man den Reichweite in der M00 / M10-Versionen und T00 / T10 einzustellen. Bei den Modellen M00 und M10 werden zwei Erfassungsverfahren unterschieden:

S100-M00/M10

Objekterfassung (im Falle der Abwesenheit des Hintergrund verwendet werden)

- Das zu erfassende Objekt in gewünschter Entfernung platzieren.
- Den Draht REMOTE 1 Sek. lang mit +VDC verbinden. Die LED OUT wechselt einmal den Status.

Ist das Objekt außerhalb des Betriebsbereichs, verfehlt der Sensor die Erfassung und die LED OUT blinkt. Zur Rückkehr zum Normalbetrieb REMOTE mindestens 100 ms lang mit + VDC verbinden.

Acquisition für Hintergrundausbildung

- Den Sensor vor dem Hintergrund platzieren innerhalb der maximalen Reichweite.
- Den Draht REMOTE 3 Sek. mit +VDC verbinden. Die LED OUT wechselt zweimal den Status.

Ist der Hintergrund außerhalb des Betriebsbereichs, verfehlt der Sensor die Erfassung und die LED OUT blinkt. Zur Rückkehr auf Normalbetrieb REMOTE mindestens 100 ms lang mit + VDC verbinden.

S100-T00/T10

Standarderfassung des Reflektors

- Den Reflektor im gewünschten Abstand vor dem Sensor positionieren (innerhalb des Reichweite)
- Den REMOTE-Draht 1 Sek. lang an +Vcc anschließen. Die LED OUT wechselt einmal den Status.

Befindet sich der Reflektor außer Reichweite, kann der Sensor die Erfassung nicht erfolgreich ausführen und die OUT-LED blinkt. Um wieder die vorherigen Erfassungsbedingungen zu erhalten, den REMOTE-Draht mindestens 100 ms an +Vcc anschließen.

Erfassung des Reflektors bei maximaler Empfindlichkeit

Mit diesem Verfahren ist es möglich, eine präzisere Ausrichtung zwischen Sensor und Reflektor zu erzielen, insbesondere bei höheren Leseabständen:

- Den REMOTE-Draht 3 Sek. lang an +Vcc anschließen.
Die LED OUT wechselt zweimal den Status: der Sensor hat die maximale Empfindlichkeit erreicht.
- Den Reflektor im gewünschten Abstand vor dem Sensor positionieren (innerhalb des Reichweite). In vertikaler und horizontaler Richtung die Punkte ermitteln, an denen es zum Aufleuchten und Erlöschen der OUT-LED kommt, dann den Sensor in der Mitte der beiden Punkte befestigen.
- Den REMOTE-Draht 1 Sek. lang an +Vcc anschließen. Die LED OUT wechselt einmal den Status.

Einstellung DUNKEL/LICHT (S100...Mx0/Tx0)

Zur Änderung der Betriebsart Dunkel/Licht den Draht REMOTE 7 Sek. lang mit +VDC verbinden, bis die LED OUT zu blinken beginnt.
Der Sensor schaltet die Betriebsart (Licht → Dunkel, Dunkel → Licht) um und speichert sie.

TAB.1: Reichweiten für die Modelle Bx0,A00 und Tx0 (m)

	ERHÄLTICHE REFLEKTOREN						
	R1 Ø 23 mm	R2 Ø 48 mm	R3 18x54 mm	R4 47x47 mm	R5 Ø 75 mm	R6 36x55 mm	RT3970 60x40 mm
A00	0.03...3	0.01...6	0.01...3.5	0.01...5	0.01...7	0.01...6	0.05...2
B00	0.2...0.8	0.03...2	0.03...1.5	0.03...2.5	0.01...3	0.03...1.8	0.2...0.8
B10	0.02...2	0.01...4.5	0.01...3	0.01...4.5	0.01...5.5	0.01...4	0.05...1.8
T00	0.1...0.3	0.1...0.5	0.1...0.3	0.1...0.5	0.1...0.8	0.1...0.5	-
T10	0.4...1	0.8...2	0.4...1	0.8...2	0.8...2.5	0.8...2	0.1...0.8

Die Sensoren sind keine Sicherheitseinrichtungen und dürfen daher NICHT für das Sicherheitsmanagement der Maschinen, an denen sie installiert werden, verwendet werden.

Datalogic S.r.l.

Via S. Vitalino 13 - 40012 Calderara di Reno - Italy
Tel: +39 051 3147011 - Fax: +39 051 3147205 - www.datalogic.com.

Nützliche Links unter www.datalogic.com: **Kontakt, Terms and Conditions, Support.**

Die Gewährleistungsfrist für dieses Produkt beträgt 36 Monate. Für weitere Informationen siehe allgemeine Verkaufsbedingungen unter www.datalogic.com.

In Abhängigkeit der nationalen und europäischen Richtlinien ist Datalogic nicht zur Entsorgung des Produkts am Ende seiner Lebensdauer verpflichtet. Datalogic empfiehlt die Entsorgung der Geräte unter Einhaltung der nationalen Vorschriften bezüglich der Abfallentsorgung vorzunehmen oder sich diesbezüglich an die zuständigen Sammelstellen zu wenden.

© 2014 - 2017 Datalogic S.p.A. und/oder die Tochtergesellschaften • ALLE RECHTE VORBEHALTEN. • Ohne die im Urheberrecht festgelegten Rechte einzuschränken, darf kein Teil dieses Dokuments ohne die ausdrückliche schriftliche Erlaubnis von Datalogic S.p.A. und/oder den Tochtergesellschaften vervielfältigt, in einem Datenabfragesystem gespeichert oder eingeführt oder in irgendeiner Form, mittels irgendwelcher Methode oder für irgendwelchen Zweck übermittelt werden. Datalogic und das Logo von Datalogic sind eingetragene Handelsmarken von Datalogic S.p.A. in vielen Ländern, einschließlich den USA und der EU. Alle sonstigen, angegebenen Marken und Produktbezeichnungen gehören den jeweiligen Eigentümern. Datalogic behält sich das Recht vor Modifikationen und Verbesserungen am Produkt jederzeit einzubringen.

S100W Instruction Manual



DIMENSIONS

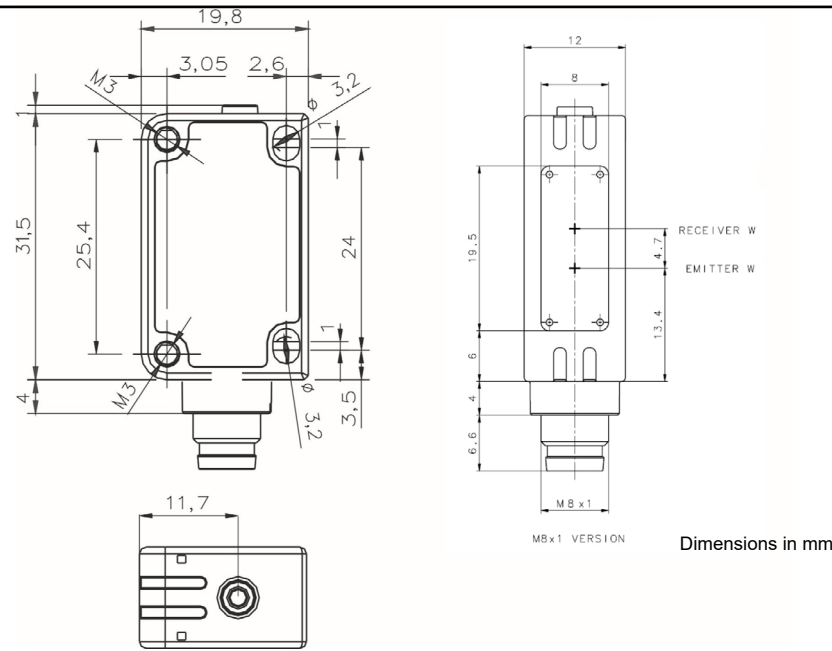

Dimensions in mm

SETTINGS

FINE ACQUISITION

Mark detection
The LIGHT/DARK mode is automatically selected by the sensor. Place the mark in front of the sensor spot and send the IO-Link command. The sensor functions alternating red, green and blue emissions. Do not move the mark during this phase.

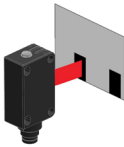

Background detection
Place the background in front of the sensor spot and send the IO-Link command. The sensor functions alternating red, green and blue emissions. Do not move the background during this phase.

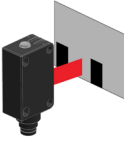

DYNAMIC ACQUISITION

Use dynamic acquisition to acquire moving marks. The sensor detects the contrast between the mark and the moving background, and automatically sets the threshold value. The LIGHT/DARK mode must be set in advance.

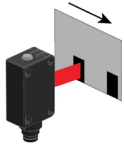

If the LED blinks slowly the acquisition failed due to insufficient contrast. Press SET and the sensor returns to the previous setting. Repeat the procedure from the beginning. Check the acquisition status on the process data.

S100W – REMOTE input

The REMOTE signal carries out acquisition functions without using the IO-Link. Configure the N.C. output as a REMOTE input through the IO-Link.

ACQ.

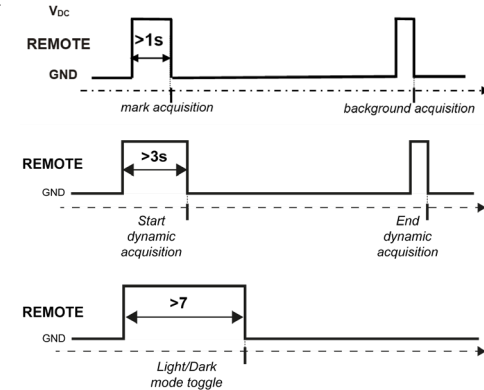

The sensors are NOT safety devices, and so MUST NOT be used in the safety control of the machines where installed.

Datalogic S.r.l.
Via S. Vitalino 13 - 40012 Calderara di Reno - Italy
Tel: +39 051 3147011 - Fax: +39 051 3147205 - www.datalogic.com

Helpful links at www.datalogic.com: **Contact Us, Terms and Conditions, Support.** The warranty period for this product is 36 months. See General Terms and Conditions of Sales for further details.

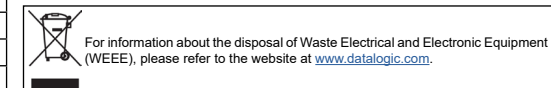

© 2020 Datalogic S.p.A. and/or its affiliates - ALL RIGHTS RESERVED. - Without limiting the rights under copyright, no part of this documentation may be reproduced, stored in or introduced into a retrieval system, or transmitted in any form or by any means, or for any purpose, without the express written permission of Datalogic S.p.A. and/or its affiliates. Datalogic and the Datalogic logo are registered trademarks of Datalogic S.p.A. in many countries, including the U.S.A. and the E.U. All other trademarks and brands are property of their respective owners. Datalogic reserves the right to make modifications and improvements without prior notification.

CONTROLS

OUTPUT LED – Yellow

The yellow LED indicates the output status.

Please refer to “Settings” for the correct use procedures.

INSTALLATION

The sensor can be positioned by means of the two housing's threaded holes (M3) using two screws (M3x12 or longer or M2.5 passing screw, 0.4 Nm maximum tightening torque) with washers or by mean of the two rear holes using two M3 passing screw, 0.4Nm maximum tightening torque.

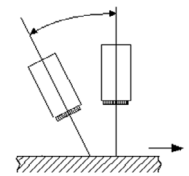

The operating distance is measured from the front surface of the sensor optics. Mark detection on a reflective surface is improved adjusting the beam direction to 5° ... 20° from surface axis.

CONNECTIONS

S100W

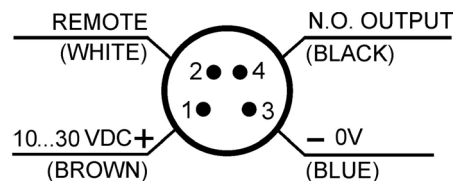

S100W IO-LINK®

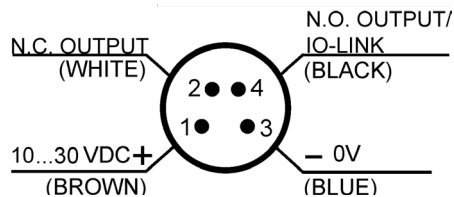

TECHNICAL DATA

Power Supply	10 ... 30 VDC (Class 2 UL508) (reverse polarity protected)
Ripple	10% max.
Current consumption (output current excluded)	35 mA max.
Output / Alarm output	PNP or Push-Pull (short-circuit protection)
Output current	100 mA max.
Output saturation voltage	≤ 2 V
Input	REMOTE (S100W-...-PK)/Pin 2 can be configured as a REMOTE input through IO-Link (S100-...-OZ). The input cannot be kept disconnected.
Response time	25 μs
Switching frequency	20 kHz
Emission type	blue (465 nm) / green (520 nm) / red (630 nm) with automatic selection Exempt Risk Group (RG0) for IEC 62471
Spot dimension	6.5 mm x 1.5 mm
Operating distance (typical values)	12.5 mm
Depth of field	± 2 mm
LIGHT/DARK selection	Automatic
Indicators	Output LED (yellow)
Operating temperature	-25 ... 55 °C
Storage temperature	-40 ... 70 °C
Dielectric strength	1500 VAC 1 min. between electronics and housing
Insulating resistance	>20 MΩ 500 Vdc between electronics and housing
Ambient light rejection	according to EN 60947-5-2
Vibrations	0.5 mm amplitude, 10 ... 55 Hz frequency, for each axis (EN60068-2-6)
Shock resistance	11 ms (30 G) 6 shocks for each axis (EN60068-2-27)
Housing material	Body in ABS; indicators cover in PMMA
Lens material	Frontal window in PMMA; lens in PC
Mechanical protection	IP67
Connections	M8 4-pole connector
Weight	12 g. max

S100W

Manuale Istruzioni

IO-Link®

CONTROLLI

LED DI USCITA (giallo)
Il LED giallo indica lo stato dell'uscita.

Si veda "Regolazioni" per le modalità di utilizzo.

INSTALLAZIONE

L'installazione del sensore può essere effettuata grazie ai due fori filettati (M3) sulla parte frontale del corpo, tramite due viti (M3x12 o di maggiore lunghezza oppure M2.5 passanti, coppia max. di serraggio 0.4 Nm) con rondelle e grazie alle due asole posteriori tramite due viti passanti (M3, coppia max. di serraggio 0.4 Nm).

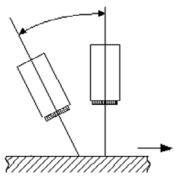

La distanza operativa è misurata partendo dalla superficie frontale dell'ottica del sensore. La rilevazione di tacche su materiali riflettenti può essere migliorata fissando il sensore in modo che la direzione di lettura sia inclinata di 5°...20° rispetto alla normale.

CONNESSIONI

S100W

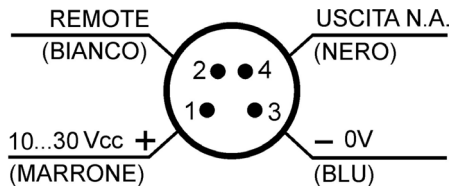

S100W IO-LINK®

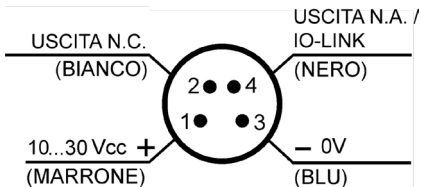

DIMENSIONI

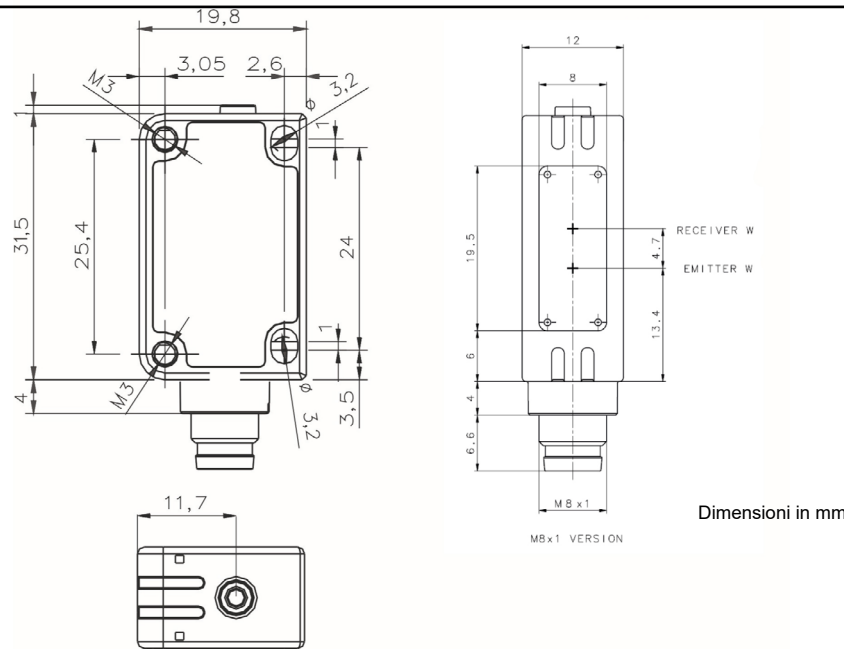

DATI TECNICI

Tensione di alimentazione	10 ... 30 Vcc (Classe 2 UL508) (protetta contro l'inversione di polarità)
Tensione di ripple	10% max.
Assorbimento (esclusa corrente di uscita)	35 mA max
Uscite / Uscita di Allarme	PNP or Push-Pull (protezione contro il cortocircuito).
Corrente di uscita	100 mA max. (per entrambe le uscite, protezione al sovraccarico)
Tensione di saturazione dell'uscita	≤ 2 V
Ingressi	Il REMOTE (S100W...-PK)/pin 2 può essere configurato come ingresso REMOTE tramite IO-Link (S100...-OZ). L'ingresso non può essere lasciato sconnesso.
Tempo di risposta	25 µs
Frequenza di commutazione	20 kHz
Tipo di emissione	blu (465 nm) / verde (520 nm) / rossa (630 nm) con selezione automatica Gruppo di Rischio esente (RG0) per IEC 62471
Dimensione minima dello spot	6.5 mm x 1.5 mm
Distanza operativa (valori tipici)	12,5 mm
Profondità di campo	± 2 mm
Selezione BUIO/LUCE	automatica
Indicatori	LED DI USCITA (giallo)
Temperatura di funzionamento	-25 ... 55 °C
Temperatura di immagazzinamento	-40 ... 70 °C
Rigidità dielettrica	: 1500 Vca 1 min tra parti elettroniche e contenitore
Resistenza d'isolamento	>20 MΩ 500 Vcc tra parti elettroniche e contenitore
Reiezione alla luce ambiente	come prescritto da EN 60947-5-2
Vibrazioni	ampiezza 0.5 mm, frequenza 10 ... 55 Hz, per ogni asse (EN60068-2-6)
Resistenza agli urti	11 ms (30 G) 6 shock per ogni asse (EN60068-2-27)
Materiale contenitore	Corpo ABS, Gemma PMMA
Materiale lenti	finestra frontale in PMMA; lente in PC
Protezione meccanica	IP67
Collegamenti	connettore M8 a 4 poli
Peso	12 g. max. versione a connettore

REGOLAZIONI

ACQUISIZIONE FINE

Rilevazione della tacca

La modalità operativa BUIO/LUCE è selezionata automaticamente dal sensore. Posizionare la tacca in coincidenza dello spot del sensore e inviare il comando IO-Link. Il sensore acquisisce alternando le emissioni rossa, verde e blu. Non muovere la tacca durante questa fase.

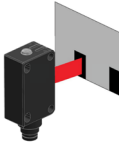

Rilevazione dello sfondo

Posizionare lo sfondo in coincidenza dello spot del sensore e inviare il comando IO-Link. Il sensore acquisisce alternando le emissioni rossa, verde e blu. Non muovere lo sfondo durante questa fase.

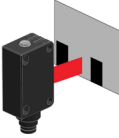

ACQUISIZIONE DINAMICA

Usare l'acquisizione dinamica per acquisire tacche in movimento. Il sensore rileva il contrasto fra la tacca e lo sfondo in movimento e imposta automaticamente il valore della soglia. È necessario impostare preventivamente la modalità LUCE/BUIO.

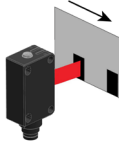

Se il LED lampeggia lentamente l'acquisizione è fallita per insufficiente contrasto. Premendo il tasto SET il sensore ritorna nella impostazione precedente. Ripetere la procedura dall'inizio. Verificare sul process data lo stato dell'acquisizione.

S100W - Ingresso REMOTE

Con il segnale REMOTE si possono eseguire le funzioni di acquisizione da remoto senza l'uso dell'IO-Link. Impostare l'uscita N.C. come ingresso REMOTE tramite IO-Link.

ACQ.

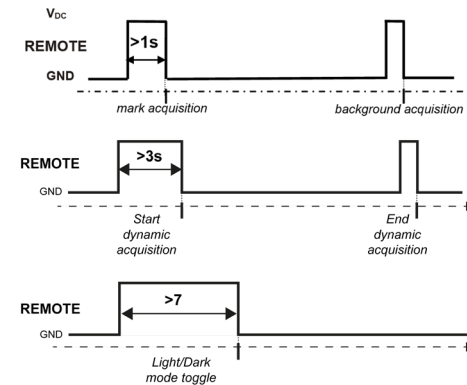

I sensori NON sono dispositivi di sicurezza, quindi NON devono essere utilizzati per la gestione di sicurezza delle macchine sulle quali sono installati.

Datalogic S.r.l.

Via S. Vitalino 13 - 40012 Calderara di Reno - Italy
Tel: +39 051 3147011 - Fax: +39 051 3147205 - www.datalogic.com

Link utili disponibili su www.datalogic.com: Contatti, Termini e Condizioni, Supporto. Il periodo di garanzia per questo prodotto è di 36 mesi. Per maggiori dettagli vedere Condizioni Generali di Vendita.

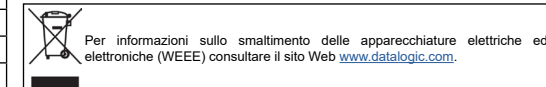

© 2020 Datalogic S.p.A. e/o le sue consociate - TUTTI I DIRITTI RISERVATI. - Senza con ciò limitare i diritti coperti dal copyright, nessuna parte della presente documentazione può essere riprodotta, memorizzata o introdotta in un sistema di recupero o trasmessa in qualsiasi forma o con qualsiasi mezzo, o per qualsiasi scopo, senza l'esplicito consenso scritto di Datalogic S.p.A. e/o delle sue consociate. Datalogic e il logo Datalogic sono marchi registrati di Datalogic S.p.A. depositati in diversi paesi, tra cui U.S.A. e UE. Tutti gli altri marchi registrati e brand sono di proprietà dei rispettivi proprietari. Datalogic S.p.A. riserva il diritto di apportare modifiche e/o miglioramenti senza preavviso.

S100W 工业传感器 说明手册



尺寸

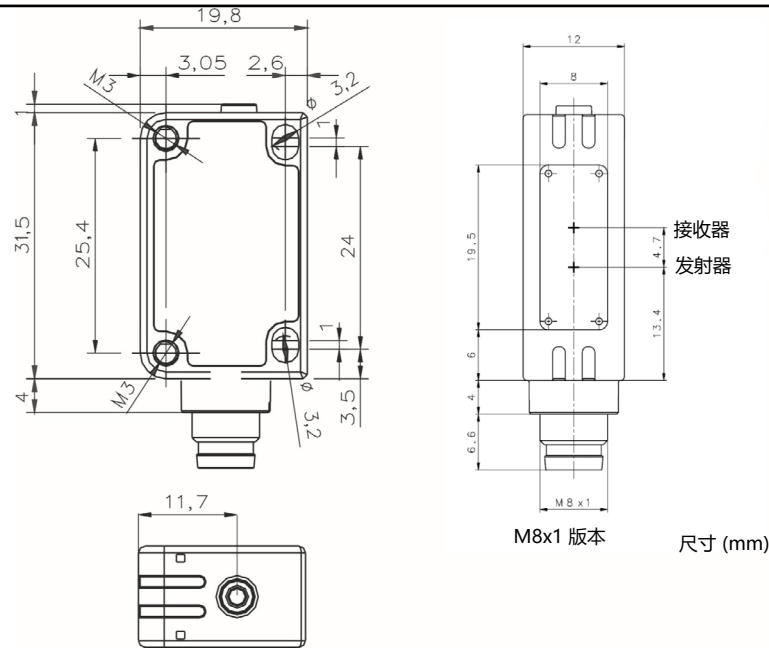

M8x1 版本 尺寸 (mm)

设置

精细采集

标记检测
亮/暗模式由传感器自动选择。
将标记置于传感器光斑前部，并发送 IO-Link 命令。
传感器功能交替发出红色、绿色和蓝色发射光。
请不要在此阶段移动标记。

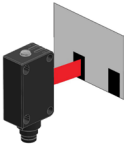

背景检测
将背景置于传感器光斑前部，并发送 IO-Link 命令。
传感器功能交替发出红色、绿色和蓝色发射光。
请不要在此阶段移动背景。

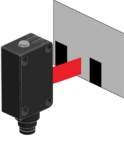

动态采集

使用动态采集来采集移动标记传感器检测标记和移动背景之间的对比度，并自动设置阈值。必须提前设置亮/暗模式。

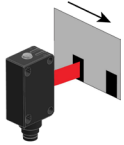

如果 LED 缓慢闪烁，则采集因对比度不足而失败。按下 SET，传感器返回到之前的设置。从头开始重复该步骤。在处理数据上检查采集状态。

S100W - REMOTE 输入
REMOTE 信号无需使用 IO-Link 即可执行采集功能。
通过 IO-Link 将常闭输出配置为 REMOTE 输入。

ACQ.

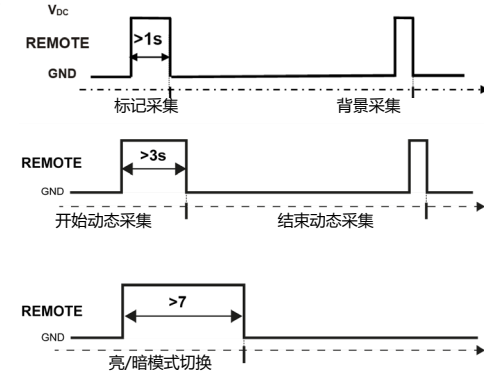

传感器不是安全设备，因此不得用于安装机器的安全控制。

Datalogic S.r.l.
Via S. Vitalino 13 - 40012 Calderara di Reno - Italy
电话: +39 051 3147011 - 传真: +39 051 3147205 - www.datalogic.com

www.datalogic.com 上的网站帮助链接: 联系我们、条款和条件、支持。
本产品的保修期为 36 个月。有关详细信息，请参阅“一般销售条款和条件”。

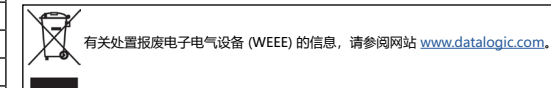

© 2020 Datalogic S.p.A. 和其附属机构 - 保留所有权利。 - 在不限制版权所有权的条件下，或未经 Datalogic S.p.A. 和其附属机构的书面许可的情况下，不得对此文档的任何一部分进行复制、存储或将其引入检索系统。不得以何形式、通过任何方法对此文档进行传播，不得将此文档用于任何目的。Datalogic 和 Datalogic 标志是 Datalogic S.p.A. 在美国和欧盟等许多国家和地区的注册商标。所有其他商标和品牌均是其相关所有者的财产。Datalogic 有权对本文档进行修正和改进，而无需事先通知。

控件

输出 LED - 黄色
黄色 LED 指示输出状态。

请参阅“Settings”了解正确使用步骤。

安装

可以使用两个带有垫圈的螺钉 (M3x12 或更长，或 M2.5 贯穿螺钉，最大紧固扭矩为 0.4 Nm) 通过两个外壳的螺纹孔 (M3) 来定位传感器，或者使用两个 M3 贯穿螺钉通过两个后孔来定位传感器，最大紧固扭矩为 0.4Nm。

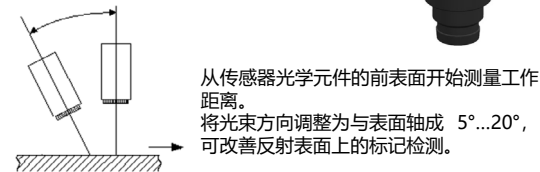

连接

S100W

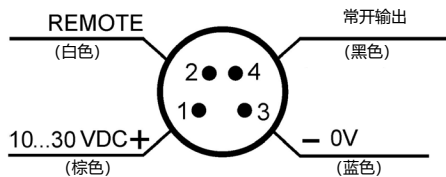

S100W IO-LINK®

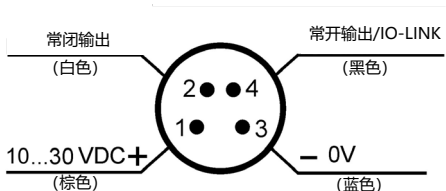

技术数据

电源	10 ...30 VDC (等级 2 UL508) (反极性保护)
纹波	10% 最大。
电流消耗 (不含输出电流)	最大 35 mA。
输出/警报输出	PNP 或推挽式 (短路保护)
输出电流	最大 100 mA。
输出饱和电压	≤ 2 V
输入	可以将 REMOTE (S100W-...PK)/引脚 2 配置为通过 IO-Link (S100-...OZ) 的输入。 输入无法断开连接。
响应时间	25 μs
开关频率	20 kHz
发射类型	蓝色 (465 nm) / 绿色 (520 nm) / 红色 (630 nm) 自动选择 免除风险组 (RG0), 符合 IEC 62471
光斑尺寸	6.5 mm x 1.5 mm
工作距离 (典型值)	12.5 mm
景深	± 2 mm
亮/暗选择	自动
指示器	输出 LED (黄色)
工作温度	-25 ...55 °C
储存温度	-40 ...70 °C
介电强度	1500 VAC 1 min. (电子设备与外壳之间)
绝缘电阻	>20 MΩ 500 Vdc (电子设备与外壳之间)
环境光抑制	符合 EN 60947-5-2
振动	每个轴 0.5 mm 振幅, 10 ... 55 Hz 频率 (EN60068-2-6)
抗冲击性	每个轴 11 ms (30 G) 6 次冲击 (EN60068-2-27)
外壳材料	ABS 机身; PMMA 指示器盖
镜头材料	PMMA 前窗口; PC 镜头
机械保护	IP67
连接	M8 4-针连接器
重量	最大 12 g。



S100W

IO-Link® parameters

PHYSICAL LAYER

Description	
IO-Link Revision	1.1
SIO Modus	YES
Min Cycle Time	2.3 ms
Transmission Rate	38.4 kbit/s (COM2)
Process Data Length	PDInput: 3 Bit PDDOutput: Not used
M-Sequence Capability	PREOPERATE: TYPE_0 OPERATE: TYPE_2_1 ISDU: supported

FEATURES

Description	
Block Parameter	YES
Data Storage	YES
Supported Access Locks	Parameter (write) access Data Storage
Profile Characteristic	Device Profile: Smart Sensor Function Class: Device Identification Function Class: Switching Signal Channel Function Class: Device Diagnosis Function Class: Teach Channel Function Class: Teach-in Single Value

SERVICE DATA

The following ISDUs will not be saved via Data Storage: Device Access Locks (index 0xC), Teach-in Channel (index 0x3A), Emitter Status (index 0x51)

System Parameters							
Index (dec)	Parameter Object Name	Length	Subindex (offset)	Value/Range	Description	Data Type	Access*
0x000C (12)	Device Access Locks	2 octets		Bit 1: Data Storage (0 = unlocked, 1 = locked)	Standardized Device locking functions: Bit 0: Parameter (write) access (Not used) Bit 1: Data Storage Bit 2: Local parameterization (Not used) Bit 3: Local user interface (Not used) Bit 4-15: Reserved	RecordT	R/W
0x000D (13)	Profile Characteristics	2 octets 2 octets 2 octets 2 octets 2 octets 2 octets		0x0001 0x8000 0x8001 0x8003 0x8004 0x8007	Smart Sensor Profile Device Identification Switching Signal Channel (SSC) Device Diagnosis Teach Channel Teach-in single value	ArrayT of UIntegerT16	RO
0x000E (14)	PDInput Descriptor	3 octets 3 octets 3 octets		0x01.0x01.0x00 0x01.0x01.0x01 0x01.0x01.0x02	SSC1 (OUT0) SSC2 (OUT1) TEACH STATUS FLAG	ArrayT of OctetStringT3	RO

*RO = read only, WO = write only, R/W = read/write

Identification Parameters								
Index (dec)	Parameter Object Name	Length	Subindex (offset)	Value/Range	Description	Data Type	Access*	Remark
0x0010 (16)	Vendor Name	9 octets		DATALOGIC	Informative	StringT	RO	
0x0011 (17)	Vendor Text	19 octets		Empower your vision		StringT	RO	
0x0012 (18)	Product Name	16 octets		See "Device variant collection"	Detailed product name	StringT	RO	
0x0013 (19)	Product ID	5 octets		See "Device variant collection"	Product identification	StringT	RO	
0x0014 (20)	Product Text	22 octets		See "Device variant collection"		StringT	RO	
0x0015 (21)	Serial Number	9 octets			Unique serial number	StringT	RO	
0x0016 (22)	Hardware Revision	5 octets		RevAE		StringT	RO	
0x0017 (23)	Firmware Revision	5 octets		1.0.1		StringT	RO	
0x0018 (24)	Application Specific Tag	32 octets		*** (default)	Tag application defined by user	StringT	R/W	Saved in non-volatile memory
0x0019 (25)	Function Tag	32 octets		*** (default)	Additional tag for device function identification	StringT	R/W	Saved in non-volatile memory
0x001A (26)	Location Tag	32 octets		*** (default)	Additional tag for device function identification	StringT	R/W	Saved in non-volatile memory

Observation / Diagnostic Parameters								
Index (dec)	Parameter Object Name	Length	Subindex (offset)	Value/Range	Description	Data Type	Access*	Remark
0x0028 (40)	Process Data Input	1 octet			Read last valid Process Data Input from PDin channel	Device specific	RO	
0x0041 (65)	Analog Signal	2 octets			Read analog signal	UIntegerT	RO	
0x0052 (82)	Device Temperature	2 octets 2 octets 2 octets 2 octets 2 octets	1(64) 2(48) 3(32) 4(16) 5(0)		Device temperature actual Device min. temperature since powerup Device max. temperature since powerup Device min. temperature during lifetime Device max. temperature during lifetime	IntegerT IntegerT IntegerT IntegerT IntegerT	RO RO RO RO RO	
0x0053 (83)	Device Temperature Threshold	2 octets 2 octets	1(16) 2(0)		Device min. temperature threshold Device max. temperature threshold	IntegerT IntegerT	R/W	Saved in non-volatile memory every hour. Events are generated if the device temperature exceeds the thresholds.
0x0057 (87)	Operating Hours	4 octets 4 octets 4 octets	1(64) 2(32) 3(0)	0...(2^32)-1	Operating Hours: device operating hours. Not resettable by user. Operating Hours Maintenance: device operating hours, reset on system command "Confirm Maintenance". Operating Hours Power Up: Time in hours since power up.	UIntegerT UIntegerT UIntegerT	RO RO RO	
0x0024 (36)	Device Status	1 octet		0x00 → Device is operating properly 0x01 → Maintenance Required 0x02 → Out of specification 0x03 → Functional Check 0x04 → Failure	Contains current status of the device	UIntegerT	RO	
0x0025 (37)	Detailed Device Status	3 octets			Information about currently pending Events. Implemented as dynamic list.	UIntegerT	RO	
0x0051 (81)	Emitter Status	1 octet		0x00 = Emitter OFF 0x01 = Emitter ON	Contains current status of the emitter	BooleanT	RO	
0x0059 (89)	RGB selection	1 octet		0x01 = Red emission 0x02 = Green emission 0x03 = Blue emission	Select emission type	UIntegerT	R/W	Saved in non-volatile memory

*RO = read only, WO = write only, R/W = read/write

Teach-in Parameters								
Index (dec)	Parameter Object Name	Length	Subindex (offset)	Value/Range	Description	Data Type	Access*	Remark
0x003A (58)	TI Select	1 octet		0x00 = SSC1 (default, C/Q pin and DO pin)	Selection for Teach-in channel (volatile)	UIntegerT	R/W	C/Q and DO outputs are antivalent. Teach SSC1 equals to teach SSC2
0x003B (59)	TI Result	1 octet	1(0) 2(4) 3(5)	Teach-in State Flag SP1 TP1 Flag SP2 TP1	See IO-Link Smart Sensor Profile	UIntegerT4 BooleanT BooleanT	RO	
0x003C (60)	SSC1 Param	2 octets 2 octets	1(16) 2(0)	280-1950 Not used	Switching threshold	UIntegerT	R/W	Saved in non-volatile memory
0x003D (61)	SSC1 Config	1 octet	1(24)	0x00: High Active 0x01: Low Active (default)	C/Q pin configuration	UIntegerT	R/W	Saved in non-volatile memory
		1 octet	2(16)	0x01: Single Point (default)		UIntegerT		
		2 octets	3(0)	0 ..2 Hysteresis		UIntegerT		
0x003E (62)	SSC2 Param	2 octets 2 octets	1(16) 2(0)	280-1950 Non used	Switching threshold	UIntegerT	R/W	Saved in non-volatile memory
0x003F (63)	SSC2 Config	1 octet	1(24)	0x00: High Active (default) 0x01: Low Active	DO pin configuration	UIntegerT	R/W	Saved in non-volatile memory
		1 octet	2(16)	0x01: Single Point (default)		UIntegerT		
		2 octets	3(0)	0 ..2 Hysteresis		UIntegerT		
0x0040 (64)	Sensitivity selection	1 octet		0 ..10 Sensitivity	Sensitivity	UIntegerT	R/W	Saved in non-volatile memory

Device Specific Parameters								
Index (dec)	Parameter Object Name	Length	Subindex (offset)	Value/Range	Description	Data Type	Access*	Remark
0x0048 (72)	Delay Settings	1 octet	1(8)	0 = no delay (default) 0x4 = Delay OFF	Select Delay mode (OFF)	UIntegerT	R/W	Saved in non-volatile memory. Max. Value 255 ms *Available for future Beta samples
		1 octet	2(0)	0...(2^8)-1	Delay value = Delay [ms]	UIntegerT	R/W	
0x00B4 (180)	Output type	1 octet	1(8)	0x01 = PNP (default) 0x03 = Push Pull ⁽¹⁾	Output type of C/Q pin when in SIO mode	UIntegerT	R/W	Saved in non-volatile memory
		1 octet	2(0)	0x01 = PNP (default) 0x03 = Push Pull 0x04 = Input	Output type of DO pin	UIntegerT	R/W	

⁽¹⁾ The No Output configured in Push Pull mode with an NPN load does not reactivate after a short circuit condition. Remove the short circuit condition and cycle power to the sensor.

Standard Command					
Index (dec)	Command Name	Lenght	Value (dec)	Description	Access*
0x0002 (2)	SP1 Teach TP1	1 octet	0x43 (67)	Acquisition FINE: Mark Detection (refer to User's Manual)	WO
0x0002 (2)	SP1 Teach TP2	1 octet	0x44 (68)	Acquisition FINE: Background Detection (refer to User's Manual)	WO
0x0002 (2)	Teach Dynamic	1 octet	0x4B (75)	Dynamic acquisition	WO
0x0002 (2)	Teach Dynamic End	1 octet	0x4F (79)	Exit from Dynamic Detection	WO
0x0002 (2)	Restore Factory Settings	1 octet	0x82 (130)	Restore factory settings: Device Access Locks, Application Specific Tag, Function Tag, Location Tag, SSC1 Param, SSC2 Param, Delay Settings, Output Type, RGB Selection, Device Temperature Thresholds, Emission Color, Sensitivity	WO
0x0002 (2)	Confirm Maintenance	1 octet	0xA5 (165)	Reset Maintenance parameters (Operating Hours Maintenance, Minimum device temperature since powerup, Maximum device temperature since powerup, Device Status, Detailed Device Status)	WO
0x0002 (2)	Disable/enable emission	1 octet	0xB0 (176)	Toggle emission (enable / disable emission)	WO
0x0002 (2)	Start / Stop Ping	1 octet	0xAF (175)	Feature to identify the sensor by yellow LED blinking	WO

Events					
Event code (dec)	Event name	Event mode	Event type	Device status	Remarks
0x4220 (16928)	Temperature underrun	Appears / Disappears	Warning	Out of specification	
0x4210 (16912)	Temperature overrun	Appears / Disappears	Warning	Out of specification	
0x5100 (20736)	General power supply fault	Appears / Disappears	Error	Failure	
0x7710 (30480)	Short circuit - Check installation	Appears / Disappears	Error	Failure	

PROCESS DATA

Process Data Input							
Byte 0							
7	6	5	4	3	2	1	0
Not used					TEACH-IN	SSC2 (DO pin)	SSC1 (C/Q pin)

DEVICE VARIANT COLLECTION

Product name	Product ID	Product text
S100-PR-5-W00-OZ	10004	Contrast sensor

⁽²⁾ Process data will not be valid in case of out-of-range values.

S100W

物理层

说明	
IO-Link 版本	1.1
SIO Modbus	是
最小周期时间	2.3 ms
传输速率	38.4 kb/s (COM2)
处理数据长度	PDInput: 3 字节 PDOOutput: 未使用
M 序列能力	预操作: TYPE_0 操作: TYPE_2_1 ISDU: 支持

功能

说明	
块参数	是
数据存储	是
支持的访问锁	参数 (写入) 访问 数据存储
配置文件特性	设备配置文件: 智能传感器 功能等级: 设备标识 功能等级: 切换信号通道 功能等级: 设备诊断 功能等级: 教学通道 功能等级: 示教单值

服务数据

以下 ISDU 将不会通过数据存储保存: 设备访问锁 (索引 0xC), 示教通道 (索引 0x3A), 发射器状态 (索引 0x51)

系统参数							
索引 (十进制)	参数对象名称	长度	子索引 (偏移)	值/范围	说明	数据类型	访问*
0x000C (12)	设备访问锁	2 个八位字节		位 1: 数据存储 (0 = 已解锁, 1 = 已锁定)	标准化设备锁定功能: 位 0: 参数 (写入) 访问 (未使用) 位 1: 数据存储 位 2: 本地参数化 (未使用) 位 3: 本地用户界面 (未使用) 位 4-15: 预留	RecordT	R/W
0x000D (13)	配置文件特性	2 个八位字节 2 个八位字节 2 个八位字节 2 个八位字节 2 个八位字节 2 个八位字节		0x0001 0x8000 0x8001 0x8003 0x8004 0x8007	智能传感器配置文件 设备标识 切换信号通道 (SSC) 设备诊断 教学通道 示教单值	UIntegerT16 的 ArrayT	RO
0x000E (14)	PDInput 描述符号	3 个八位字节 3 个八位字节 3 个八位字节		0x01.0x01.0x00 0x01.0x01.0x01 0x01.0x01.0x02	SSC1 (OUT0) SSC2 (OUT1) 教学状态旗帜	OctetStringT3 的 ArrayT	RO

*RO = 只读, WO = 只写, R/W = 读/写

标识参数								
索引 (十进制)	参数对象名称	长度	子索引 (偏移)	值/范围	说明	数据类型	访问*	备注
0x0010 (16)	供应商名称	9 个八位字节		DATALOGIC	信息性	StringT	RO	
0x0011 (17)	供应商文本	19 个八位字节		强化您的视野		StringT	RO	
0x0012 (18)	产品名称	16 个八位字节		请参见“设备版本收集”	详细产品名称	StringT	RO	
0x0013 (19)	产品 ID	5 个八位字节		请参见“设备版本收集”	产品标识	StringT	RO	
0x0014 (20)	产品文本	22 个八位字节		请参见“设备版本收集”		StringT	RO	
0x0015 (21)	序列号	9 个八位字节			唯一序列号	StringT	RO	
0x0016 (22)	硬件版本	5 个八位字节		RevAE		StringT	RO	
0x0017 (23)	固件版本	5 个八位字节		1.0.1		StringT	RO	
0x0018 (24)	应用场合指定 标签	32 个八位字节		*** (默认)	用户定义的标签应用场合	StringT	R/W	保存在非易失性存储中
0x0019 (25)	功能标签	32 个八位字节		*** (默认)	设备功能标识的附加标签	StringT	R/W	保存在非易失性存储中
0x001A (26)	位置标签	32 个八位字节		*** (默认)	设备功能标识的附加标签	StringT	R/W	保存在非易失性存储中

观察/诊断参数								
索引 (十进制)	参数对象名称	长度	子索引 (偏移)	值/范围	说明	数据类型	访问*	备注
0x0028 (40)	处理数据输入	1 个八位字节			从 PDin 通道读取上一有效处理数据输入	设备指定	RO	
0x0041 (65)	模拟信号	2 个八位字节			读取模拟信号	UIntegerT	RO	
0x0052 (82)	设备温度	2 个八位字节 2 个八位字节 2 个八位字节 2 个八位字节 2 个八位字节	1(64) 2(48) 3(32) 4(16) 5(0)		设备实际温度 上电后设备最低温度 上电后设备最高温度 使用寿命中设备最低温度 使用寿命中设备最高温度	IntegerT IntegerT IntegerT IntegerT IntegerT	RO RO RO RO RO	
0x0053 (83)	设备温度阈值	2 个八位字节 2 个八位字节	1(16) 2(0)		设备最低温度阈值 设备最高温度阈值	IntegerT IntegerT	R/W	每小时保存在非易失性存储中。如果设备温度超过阈值，则会生成事件。
0x0057 (87)	工作小时	4 个八位字节 4 个八位字节 4 个八位字节	1(64) 2(32) 3(0)	0...(2^32)-1	工作小时: 设备工作小时。用户不可重置。 工作小时维护: 设备工作小时, 通过系统命令“确认维护”重置。 上电工作小时: 上电后小时数。	UIntegerT UIntegerT UIntegerT	RO RO RO	
0x0024 (36)	设备状态	1 个八位字节		0x00 → 设备正常工作 0x01 → 所需维护 0x02 → 超出规格 0x03 → 功能性检查 0x04 → 故障	包含设备当前状态	UIntegerT	RO	
0x0025 (37)	详细设备状态	3 个八位字节			有关当前待定事件的信息。 实现为动态列表。	UIntegerT	RO	
0x0051 (81)	发射器状态	1 个八位字节		0x00 = 发射器关闭 0x01 = 发射器开启	包含发射器当前状态	BooleanT	RO	
0x0059 (89)	RGB 选项	1 个八位字节		0x01 = 红色发射 0x02 = 绿色发射 0x03 = 蓝色发射	选择发射类型	UIntegerT	R/W	保存在非易失性存储中

*RO = 只读, WO = 只写, R/W = 读/写

示教参数								
索引 (十进制)	参数对象名称	长度	子索引 (偏移)	值/范围	说明	数据类型	访问*	备注
0x003A (58)	TI 选择	1 个八位字节		0x00 = SSC1 (默认, C/Q 引脚和 DO 引脚)	示教通道选择 (易失)	UIntegerT	R/W	C/Q 和 DO 输出非等价。教学 SSC1 和教学 SSC2 相等
0x003B (59)	TI 结果	1 个八位字节	1(0) 2(4) 3(5)	示教状态 旗帜 SP1 TP1 旗帜 SP2 TP1	请参见 IO-Link 智能传感器配置文件	UIntegerT4 BooleanT BooleanT	RO	
0x003C (60)	SSC1 参数	2 个八位字节 2 个八位字节	1(16) 2(0)	280-1950 未使用	切换阈值	UIntegerT	R/W	保存在非易失性存储中
0x003D (61)	SSC1 配置	1 个八位字节	1(24)	0x00: 高活动 0x01: 低活动 (默认)	C/Q 引脚配置	UIntegerT	R/W	保存在非易失性存储中
		1 个八位字节	2(16)	0x01: 单点 (默认)				
		2 个八位字节	3(0)	0 ..2 迟滞				
0x003E (62)	SSC2 参数	2 个八位字节 2 个八位字节	1(16) 2(0)	280-1950 未使用	切换阈值	UIntegerT	R/W	保存在非易失性存储中
0x003F (63)	SSC2 配置	1 个八位字节	1(24)	0x00: 高活动 (默认) 0x01: 低活动	DO 引脚配置	UIntegerT	R/W	保存在非易失性存储中
		1 个八位字节	2(16)	0x01: 单点 (默认)				
		2 个八位字节	3(0)	0 ..2 迟滞				
0x0040 (64)	灵敏度选项	1 个八位字节		0 ..10 灵敏度	灵敏度	UIntegerT	R/W	保存在非易失性存储中

设备指定参数								
索引 (十进制)	参数对象名称	长度	子索引 (偏移)	值/范围	说明	数据类型	访问*	备注
0x0048 (72)	延迟设置	1 个八位字节	1(8)	0 = 无延迟 (默认) 0x4 = 延迟关闭	选择延迟模式 (OFF)	UIntegerT	R/W	保存在非易失性存储中。 最大值 255 ms *可用于未来 Beta 样本
		1 个八位字节	2(0)	0...(2^8)-1	延迟值 = 延迟 [ms]	UIntegerT	R/W	
0x00B4 (180)	输出类型	1 个八位字节	1(8)	0x01 = PNP (默认) 0x03 = 推挽式 ⁽¹⁾	SIO 模式下的 C/Q 引脚输出类型	UIntegerT	R/W	保存在非易失性存储中
		1 个八位字节	2(0)	0x01 = PNP (默认) 0x03 = 推挽式 0x04 = 输入	DO 引脚输出类型	UIntegerT	R/W	

⁽¹⁾ 在短路情况过后, 在推挽模式下配置的具有 NPN 负载的无输出不会重新激活。消除短路状况并重新接通传感器电源。

*RO = 只读, WO = 只写, R/W = 读/写

标准命令					
索引 (十进制)	命令名称	长度	值 (十进制)	说明	访问*
0x0002 (2)	SP1 教学 TP1	1 个八位字节	0x43 (67)	精细采集: 标记检测 (请参阅用户手册)	WO
0x0002 (2)	SP1 教学 TP2	1 个八位字节	0x44 (68)	精细采集: 背景检测 (请参阅用户手册)	WO
0x0002 (2)	教学动态	1 个八位字节	0x4B (75)	动态采集	WO
0x0002 (2)	教学动态结束	1 个八位字节	0x4F (79)	退出动态检测	WO
0x0002 (2)	恢复出厂设置	1 个八位字节	0x82 (130)	恢复出厂设置: 设备访问锁、应用场合指定标签、功能标签、位置标签、SSC1 参数、SSC2 参数、延迟设置、输出类型、RGB 选项、设备温度阈值、发射颜色、灵敏度	WO
0x0002 (2)	确认维护	1 个八位字节	0xA5 (165)	重置维护参数 (工作小时维护、上电后设备最低温度、上电后设备最高温度、设备状态、详细设备状态)	WO
0x0002 (2)	禁用/启用发射	1 个八位字节	0xB0 (176)	切换发射 (启用/禁用发射)	WO
0x0002 (2)	启动/停止 Ping	1 个八位字节	0xAF (175)	通过黄色 LED 闪烁来识别传感器的功能	WO

事件					
时间代码 (十进制)	事件名称	事件模式	事件类型	设备状态	备注
0x4220 (16928)	温度不足	出现/消失	报警	超出规格	
0x4210 (16912)	温度过高	出现/消失	报警	超出规格	
0x5100 (20736)	总电源故障	出现/消失	错误	失败	
0x7710 (30480)	短路 - 检查安装	出现/消失	错误	失败	

处理数据

处理数据输入							
字节 0							
7	6	5	4	3	2	1	0
未使用					示教	SSC2 (DO 引脚)	SSC1 (C/Q 引脚)

设备版本收集

产品名称	产品 ID	产品文本
S100-PR-5-W00-OZ	10004	对比度传感器

(2) 如果值超出范围, 处理数据将无效。

WARRANTY

Datalogic warrants that the Products shall be free from defects in materials and workmanship under normal and proper use during the Warranty Period. Products are sold on the basis of specifications applicable at the time of manufacture and Datalogic has no obligation to modify or update Products once sold. The Warranty Period shall be **three years** from the date of shipment by Datalogic, unless otherwise agreed in an applicable writing by Datalogic.

Datalogic will not be liable under the warranty if the Product has been exposed or subjected to any: (1) maintenance, repair, installation, handling, packaging, transportation, storage, operation or use that is improper or otherwise not in compliance with Datalogic's instruction; (2) Product alteration, modification or repair by anyone other than Datalogic or those specifically authorized by Datalogic; (3) accident, contamination, foreign object damage, abuse, neglect or negligence after shipment to Buyer; (4) damage caused by failure of a Datalogic-supplied product not under warranty or by any hardware or software not supplied by Datalogic; (5)any device on which the warranty void seal has been altered, tampered with, or is missing; (6) any defect or damage caused by natural or man-made disaster such as but not limited to fire, water damage, floods, other natural disasters, vandalism or abusive events that would cause internal and external component damage or destruction of the whole unit, consumable items; (7) use of counterfeit or replacement parts that are neither manufactured nor approved by Datalogic for use in Datalogic-manufactured Products; (8) any damage or malfunctioning caused by non-restoring action as for example firmware or software upgrades, software or hardware reconfigurations etc.; (9) loss of data; (10) any consumable or equivalent (e.g. cables, power supply, batteries, etc.); or (11) any device on which the serial number is missing or not recognizable. THE DATALOGIC WARRANTIES ARE EXCLUSIVE AND IN LIEU OF ALL OTHER WARRANTIES, WHETHER WRITTEN, EXPRESS, IMPLIED, STATUTORY OR OTHERWISE, INCLUDING, BUT NOT LIMITED TO, THE IMPLIED WARRANTIES OF MERCHANTABILITY AND FITNESS FOR PARTICULAR PURPOSE. DATALOGIC SHALL NOT BE LIABLE FOR ANY DAMAGES SUSTAINED BY BUYER ARISING FROM DELAYS IN THE REPLACEMENT OR REPAIR OF PRODUCTS UNDER THE ABOVE. THE REMEDY SET FORTH IN THE WARRANTY STATEMENT IS THE BUYER'S SOLE AND EXCLUSIVE REMEDY FOR WARRANTY CLAIMS. NO EXTENSION OF THIS WARRANTY WILL BE BINDING UPON DATALOGIC UNLESS SET FORTH IN WRITING AND SIGNED BY DATALOGIC'S AUTHORIZED REPRESENTATIVE. DATALOGIC'S LIABILITY FOR DAMAGES ON ACCOUNT OF A CLAIMED DEFECT IN ANY PRODUCT DELIVERED BY DATALOGIC SHALL IN NO EVENT EXCEED THE PURCHASE PRICE OF THE PRODUCT ON WHICH THE CLAIM IS BASED. DATALOGIC SHALL NOT BE LIABLE FOR DAMAGES RELATING TO ANY INSTRUMENT, EQUIPMENT, OR APPARATUS WITH WHICH THE PRODUCT SOLD UNDER THIS AGREEMENT IS USED. Further details on warranty coverage, rights and conditions are addressed under and regulated by the Terms and Conditions of Sales of Datalogic available at https://www.datalogic.com/terms_conditions_sales.

GARANZIA

Datalogic garantisce che i Prodotti sono esenti da difetti di materiale e lavorazione in condizioni di utilizzo normale e corretto durante il Periodo di Garanzia. I Prodotti sono venduti sulla base delle specifiche applicabili al momento della produzione e Datalogic non ha alcun obbligo di modifica o aggiornamento dei Prodotti dopo la vendita. Il Periodo di Garanzia sarà di **tre anni** dalla data di spedizione da parte di Datalogic, se non diversamente concordato per iscritto da Datalogic.

La garanzia è esclusa in caso di: (1) manutenzione, riparazione, installazione, movimentazione, imballaggio, trasporto, stoccaggio, funzionamento o uso improprio o comunque non conforme alle istruzioni di Datalogic; (2) alterazione, modifica o riparazione del Prodotto da parte di persone diverse da Datalogic o da quelle specificamente autorizzate da Datalogic; (3) incidente, contaminazione, danno da oggetti estranei, abuso, incuria o negligenza dopo la spedizione all'Acquirente; (4) danno causato da guasto di un prodotto fornito da Datalogic non coperto da garanzia o da qualsiasi hardware o software non fornito da Datalogic; (5) qualsiasi dispositivo in cui il sigillo di garanzia sia stato alterato, manomesso o sia mancante; (6) qualsiasi difetto o danno causato da disastri naturali o causati dall'uomo, quali, a titolo esemplificativo ma non esaustivo, incendi, danni causati dall'acqua, inondazioni, altri

disastri naturali, atti vandalici o eventi illeciti che possano causare danni interni ed esterni ai componenti o la distruzione dell'intera unità, articoli di consumo; (7) uso di pezzi contraffatti o di ricambio che non sono né prodotti né approvati da Datalogic per l'uso nei Prodotti fabbricati da Datalogic; (8) qualsiasi danno o malfunzionamento causato da azioni di non ripristino, come ad esempio aggiornamenti del firmware o del software, riconfigurazioni del software o dell'hardware, ecc. (9) perdita di dati; (10) qualsiasi materiale di consumo o equivalente (ad esempio cavi, alimentazione, batterie, ecc.); o (11) qualsiasi dispositivo su cui manchi o non sia riconoscibile il numero di serie.

LE GARANZIE DI DATALOGIC SONO ESCLUSIVE E SOSTITUTIVE DI TUTTE LE ALTRE GARANZIE, SIA SCRITTE, ESPRESSE, IMPLICITE, STATUTARIE O DI ALTRO TIPO, IVI INCLUSE, SENZA LIMITAZIONE, LE GARANZIE IMPLICITE DI COMMERCIALIZZABILITÀ E IDONEITÀ PER SCOPI PARTICOLARI. DATALOGIC NON SARÀ RESPONSABILE DI EVENTUALI DANNI SUBITI DALL'ACQUIRENTE DERIVANTI DA RITARDI NELLA SOSTITUZIONE O NELLA RIPARAZIONE DEI PRODOTTI AI SENSI DI QUANTO SOPRA. IL RIMEDIO INDICATO NELLA DICHIARAZIONE DI GARANZIA È L'UNICO ED ESCLUSIVO RIMEDIO DELL'ACQUIRENTE PER LE RICHIESTE DI GARANZIA. NESSUNA ESTENSIONE DELLA PRESENTE GARANZIA SARÀ VINCOLANTE PER DATALOGIC, SALVO CHE NON SIA INDICATA PER ISCRITTO E FIRMATA DAL RAPPRESENTANTE AUTORIZZATO DI DATALOGIC. LA RESPONSABILITÀ DI DATALOGIC PER DANNI CAUSATI DA UN DIFETTO RIVENDICATO SU QUALSIASI PRODOTTO CONSEGNATO DA DATALOGIC NON SUPERERÀ IN NESSUN CASO IL PREZZO DI ACQUISTO DEL PRODOTTO OGGETTO DEL RECLAMO. DATALOGIC NON SARÀ RESPONSABILE DI DANNI RELATIVI A QUALSIASI STRUMENTO, ATTREZZATURA O APPARECCHIO CON CUI VIENE UTILIZZATO IL PRODOTTO VENDUTO AI SENSI DEL PRESENTE CONTRATTO. Ulteriori dettagli sulla copertura della garanzia, i diritti e le condizioni inerenti sono trattati e disciplinati dalle Condizioni di Vendita di Datalogic disponibili all'indirizzo https://www.datalogic.com/terms_conditions_sales.

GEWÄHRLEISTUNG

Datalogic gewährleistet, dass die Produkte unter normalen und sachgerechten Nutzungsbedingungen für die Dauer der Garantiezeit frei von Material- und Verarbeitungsmängeln sind. Die Produkte werden auf Grundlage der zum Zeitpunkt der Herstellung geltenden Spezifikationen verkauft und Datalogic ist nach dem Verkauf in keiner Weise zur Änderung oder Aktualisierung der Produkte verpflichtet. Die Garantiezeit beträgt **drei Jahre** ab dem Datum des Versands durch Datalogic, wenn von Datalogic keine andere schriftliche Vereinbarung getroffen wurde. Datalogic übernimmt keine Haftung im Rahmen der Garantie, wenn das Produkt einer der folgenden Bedingungen ausgesetzt wurde oder einer dieser Bedingungen unterliegt: (1) Unsachgemäße oder wie auch immer nicht den Anweisungen von Datalogic entsprechende Wartung, Reparatur, Installation, Handhabung, Verpackung, Beförderung, Lagerung, Betriebsweise oder Nutzung; (2) Umgestaltung, Änderung oder Reparatur des Produkts durch andere, nicht zu Datalogic gehörige oder nicht von Datalogic speziell autorisierte Personen; (3) Unfall, Verunreinigung, Beschädigung durch Fremdkörper, Missbrauch, Nachlässigkeit oder Fahrlässigkeit nach dem Versand an den Käufer; (4) Schaden aufgrund Defekts eines von Datalogic gelieferten Produkts, das nicht unter Garantie steht oder einer nicht von Datalogic gelieferten Hardware oder Software; (5) alle Geräte, bei denen das Garantiesiegel verändert oder manipuliert wurde oder fehlt; (6) alle Mängel oder Schäden, die durch natürliche oder vom Menschen verursachte Katastrophen verursacht wurden, wie zum Beispiel aber nicht nur Brände, Wasserschäden, Überschwemmungen, sonstige Naturkatastrophen, Vandalismus oder gesetzeswidrige Ereignisse, die innere und äußere Schäden an Komponenten oder die Zerstörung der gesamten Einheit oder von Verbrauchsgütern verursachen können; (7) Verwendung von gefälschten Teilen oder Ersatzteilen, die weder von Datalogic hergestellt noch für die Verwendung in von Datalogic hergestellten Produkten zugelassen sind; (8) alle Schäden oder Fehlfunktionen, die durch die Unterlassung von Resetmaßnahmen wie z.B. Firmware- oder Softwareaktualisierungen, Neukonfigurationen der Software oder Hardware, usw. verursacht wurden; (9) Datenverlust; (10) jegliches Verbrauchsmaterial oder ähnliches Material (z.B. Kabel, Stromversorgung, Batterien, usw.); oder (11) alle Geräte, an denen die Seriennummer fehlt oder unleserlich ist.

DIE GARANTIE VON DATALOGIC SIND VON AUSSCHLIESSENDER ART UND ERSETZEN ALLE ANDEREN SCHRIFTLICHEN, AUSDRÜCKLICHEN, STILLSCHWEIGENDEN, GESETZLICHEN ODER

ANDERWEITIG FESTGELEGTEN GARANTIEEN, EINSCHLIESSLICH, OHNE EINSCHRÄNKUNG, DER STILLSCHWEIGENDEN GEWÄHRLEISTUNGEN DER MARKTGÄNGIGKEIT UND DER EIGNUNG FÜR BESTIMMTE ZWECKE. DATALOGIC HAFET NICHT FÜR SCHÄDEN, DIE DEM KÄUFER AUFGRUND VON VERZÖGERUNGEN BEIM ERSATZ ODER BEI DER REPARATUR DER PRODUKTE IM SINNE DER OBEN GENANNTEN BESTIMMUNGEN ENTSTEHEN. DAS IN DER GARANTIEERKLÄRUNG FESTGELEGTE RECHTSMITTEL IST DAS EINZIGE UND AUSSCHLIESSLICHE RECHTSMITTEL DES KÄUFERS BEI GARANTIEANSPRÜCHEN. KEINE ERWEITERUNG DIESER GEWÄHRLEISTUNG IST FÜR DATALOGIC BINDEND, ES SEI DENN, SIE WURDE SCHRIFTLICH FESTGELEGT UND VOM BEVOLLMÄCHTIGTEN VERTRETER VON DATALOGIC UNTERZEICHNET. DIE HAFTUNG VON DATALOGIC FÜR SCHÄDEN, DIE DURCH EINEN BEANSTANDETEN MANGEL AN EINEM VON DATALOGIC GELIEFERTEN PRODUKT VERURSACHT WURDEN, WIRD KEINESFALLS ÜBER DEN KAUFPREIS DES BEANSTANDETEN PRODUKTS HINAUSGEHEN. DATALOGIC IST NICHT VERANTWORTLICH FÜR SCHÄDEN, DIE SICH AUF IRGENDWELCHE INSTRUMENTE, AUSTRÜSTUNGEN ODER GERÄTE BEZIEHEN, MIT DENNEN DAS IM SINNE DIESER VERTRAGES VERKAUFTE PRODUKT VERWENDET WIRD. Weitere Einzelheiten zu den Garantieleistungen, Rechten und Bedingungen sind in den Allgemeinen Geschäftsbedingungen von Datalogic erläutert und geregelt, die unter https://www.datalogic.com/terms_conditions_sales zur Verfügung stehen.

GARANTIE

Datalogic garantit que les Produits seront exempts de défauts de matériaux et de fabrication dans le cadre d'une utilisation normale et appropriée pendant la Période de garantie. Les Produits sont vendus conformément aux spécifications applicables au moment de la fabrication et Datalogic n'a aucune obligation de modification ou de mise à jour des Produits après leur vente. La Période de garantie durera **trois ans** à compter de la date d'expédition par Datalogic, sauf accord contraire écrit de Datalogic.

Datalogic ne sera pas responsable sous garantie si le Produit a été exposé ou soumis à l'une des conditions ci-dessous : (1) maintenance, réparation, installation, manutention, emballage, transport, stockage, fonctionnement ou utilisation inappropriée ou de toute façon non conforme aux instructions de Datalogic ; (2) altération, modification ou réparation du Produit par toute personne autre que Datalogic ou celles spécifiquement autorisées par Datalogic ; (3) accident, contamination, dommage causé par un corps étranger, abus, insouciance ou négligence après l'expédition à l'Acheteur ; (4) dommage causé par la défaillance d'un produit fourni par Datalogic n'étant pas couvert par la garantie ou de tout matériel ou logiciel n'étant pas fourni par Datalogic ; (5) tout dispositif dans lequel le sseau de garantie a été altéré, forcé ou n'est pas présent ; (6) tout défaut ou dommage causé par des catastrophes naturelles ou d'origine humaine, telles que sans pourtant s'y limiter, un incendie, un dégât des eaux, une inondation, d'autres catastrophes naturelles, le vandalisme ou des actes illicites pouvant causer des dommages internes et externes aux composants ou la destruction de l'ensemble de l'unité, des consommables ; (7) utilisation de pièces contrefaites ou détachées qui ne sont ni fabriquées ni approuvées par Datalogic pour être employées dans les Produits fabriqués par Datalogic ; (8) tout dommage ou dysfonctionnement causé par des actions de non-restauration, telles que les mises à jour de logiciels ou de logiciels, des reconfigurations de logiciels ou de matériel, etc. (9) perte de données ; (10) tout consommable ou équivalent (par exemple, des câbles, les alimentations électriques, les batteries, etc.) ; ou (11) tout dispositif sur lequel le numéro de série est manquant ou non reconnaissable.

LES GARANTIES DE DATALOGIC EXCLUENT ET REMPLACENT TOUTES LES AUTRES GARANTIES, QU'ELLES SOIENT ÉCRITES, EXPRESSES, IMPLICITES, LÉGALES OU AUTRES, Y COMPRIS, SANS LIMITATION, LES GARANTIES IMPLICITES DE QUALITÉ MARCHANDE ET D'ADÉQUATION À UN USAGE PARTICULIER. DATALOGIC NE SERA PAS RESPONSABLE DES DOMMAGES SUBIS PAR L'ACHETEUR DU FAIT D'UN RETARD DANS LE REMPLACEMENT OU LA RÉPARATION DES PRODUITS CONFORMÉMENT À CE QUI PRÉCÈDE. LE REMÈDE INDIQUÉ DANS LA DÉCLARATION DE GARANTIE EST LE SEUL REMÈDE EXCLUSIF DE L'ACHETEUR POUR LES DEMANDES DE GARANTIE. AUCUNE EXTENSION DE CETTE GARANTIE NE LIERA DATALOGIC À MOINS QU'ELLE NE

SOIT INDIQUÉE PAR ÉCRIT ET SIGNÉE PAR LE REPRÉSENTANT AUTORISÉ DE DATALOGIC. LA RESPONSABILITÉ DE DATALOGIC POUR LES DOMMAGES CAUSÉS PAR UN DÉFAUT ALLÉGUÉ SUR TOUT PRODUIT LIVRÉ PAR DATALOGIC NE DÉPASSERA EN AUCUN CAS LE PRIX D'ACHAT DU PRODUIT FAISANT L'OBJET DE LA RÉCLAMATION. DATALOGIC NE SERA PAS RESPONSABLE DES DOMMAGES LIÉS À TOUT INSTRUMENT, ÉQUIPEMENT OU APPAREIL AVEC LEQUEL ON UTILISE LE PRODUIT VENDU DANS LE CADRE DE CE CONTRAT. De plus amples détails sur la couverture de la garantie, les droits et les conditions sont traités et régis par les Conditions Générales de Vente de Datalogic disponibles sur https://www.datalogic.com/terms_conditions_sales.

保修

Datalogic 保证，在质保期内，在正常和正确使用的情況下，产品应无材料和工艺缺陷。产品按制造时适用的规格进行销售，Datalogic 没有义务修改或更新售出的产品。保修期为自 Datalogic 发货之日起三年，除非 Datalogic 在适用的书面协议中另有约定。如果产品遭受以下任何暴露或符合以下条件，

Datalogic 将不承担质保责任：(1) 不当或其他不符合 Datalogic 指示的维护、修理、安装、搬运、包装、运输、存储、操作或使用；(2) 除 Datalogic 人员和 Datalogic 特别授权人员以外的任何人更改、修改或修理产品；(3) 运往买方后的事故、污染、异物损坏、滥用、疏忽或过失；(4) 由于不在保修范围内的 Datalogic 产品故障或非 Datalogic 提供的任何硬件或软件导致的损坏；(5) 更改、篡改或缺失保修无效密封的任何设备；(6) 由自然或人为灾害引起的任何缺陷或损坏，例如但不限于可能会导致内外部组件损坏或整个装置及消耗品损毁的火灾、水灾、洪水、其他自然灾害、故意破坏或滥用事件；(7) 在 Datalogic 制造产品上使用非 Datalogic 制造或未由 Datalogic 批准的仿造件或替换件；(8) 由非还原操作（例如固件或软件升级，软件或硬件重新配置等）引起的任何损坏或故障；(9) 数据丢失；(10) 任何消耗品或等效物（例如电缆、电源、电池等）；或 (11) 序列号丢失或无法识别的任何设备。

DATALOGIC 质保具有排他性，并代替所有其他书面、明示、暗示、法定或其他形式的质保，包括但不限于针对特定目的的适销性和适用性的暗示质保。DATALOGIC 不对由买方导致的上述产品更换或维修延误所遭受的任何损失承担任何责任。本质保声明提出的补救措施是买方对质保索赔的唯一和专用补救措施。除非由 DATALOGIC 的授权代表以书面形式提出并签署，否则本质保的任何扩展对 DATALOGIC 均不具有约束力。在任何情况下，由于 DATALOGIC 交付的任何产品中存在索赔缺陷，DATALOGIC 的损害赔偿责任均不得超过索赔所依据的产品的购买价。对于使用根据本协议出售的产品的任何仪器、设备或装置而造成的损失，DATALOGIC 概不负责。有关保修范围、权利和条件的更多详细信息，请参见 https://www.datalogic.com/terms_conditions_sales 上的 Datalogic 销售条款和条件并受其约束

EN	CE Compliance
<p>CE marking states the compliance of the product with essential requirements listed in the applicable European directive. Since the directives and applicable standards are subject to continuous updates, and since the manufacturer promptly adopts these updates, therefore the EU declaration of conformity is a living document. The EU declaration of conformity is available for competent authorities and customers through the manufacturer's commercial reference contacts. Since April 20th, 2016 the main European directives applicable to the products require inclusion of an adequate analysis and assessment of the risk(s). This evaluation was carried out in relation to the applicable points of the standards listed in the Declaration of Conformity. These products are mainly designed for integration purposes into more complex systems. For this reason, it is under the responsibility of the system integrator to do a new risk assessment regarding the final installation.</p> <p>Warning This is a Class A product. In a domestic environment this product may cause radio interference in which case the user may be required to take adequate measures.</p>	

IT	Conformità CE
<p>La marcatura CE dichiara la conformità del prodotto con i requisiti essenziali elencati nella direttiva europea applicabile. Essendo le direttive e le normative applicabili soggette a continui aggiornamenti, e dato che il costruttore adotta immediatamente tali aggiornamenti, la dichiarazione di conformità CE è un documento vivo. La dichiarazione di conformità CE è disponibile per le autorità competenti e i clienti tramite i contatti commerciali di riferimento al costruttore. Dal 20 aprile 2016, le principali direttive europee applicabili ai prodotti richiedono l'inserimento di un'adeguata analisi e valutazione dell/i rischi(o). Tale valutazione è stata realizzata in relazione ai punti applicabili delle normative elencate nella Dichiarazione di Conformità. Questi prodotti sono progettati principalmente per essere integrati in sistemi più complessi. Per questo motivo, l'integratore di sistemi è responsabile della realizzazione di una nuova valutazione dei rischi riguardante l'installazione finale.</p> <p>Attenzione Si tratta di un prodotto di Classe A. In un ambiente domestico questo prodotto può generare interferenze radio. In tal caso è necessario prendere le dovute misure.</p>	

DE	EG-Konformität
<p>Die CE-Kennzeichnung bestätigt die Konformität des Produkts mit den wesentlichen Anforderungen der geltenden europäischen Richtlinien. Da die Richtlinien und anwendbaren Normen laufend aktualisiert werden und der Hersteller diese Aktualisierungen umgehend übernimmt, ist die EU-Konformitätserklärung ein fortschreitendes Dokument. Die EU-Konformitätserklärung ist für zuständige Behörden und Kunden über die Handelskontakte von dem Hersteller erhältlich. Seit dem 20. April 2016 erfordern die wichtigsten für diese Produkte anwendbaren Europäischen Richtlinien die Integration einer angemessenen Analyse und der Bewertung der Risiken. Diese Bewertung wird in Bezug auf die anwendbaren Punkte der in der Konformitätserklärung aufgelisteten Normen durchgeführt. Diese Produkte werden in erster Linie für die Integration in komplexere Systeme ausgelegt. Aus diesem Grund liegt es in der Verantwortung des Systemintegrators, eine neue Risikobewertung der Endinstallation vorzunehmen.</p> <p>Warnung Dies ist ein Produkt nach Klasse A. In einem häuslichen Umfeld kann dieses Produkt Funkstörungen auslösen, gegebenenfalls hat der Benutzer dann angebrachte Maßnahmen zu ergreifen.</p>	

FR	Conformité CE
<p>La marque CE indique la conformité du produit aux exigences essentielles énoncées dans la directive européenne applicable. Les directives et les normes applicables sont sujettes à des mises à jour de manière continue et le constructeur adopte rapidement ces mises à jour ; la déclaration de conformité UE est par conséquent un document vivant. La déclaration de conformité UE est disponible aux autorités compétentes et aux clients à travers les interlocuteurs commerciaux de référence des constructeurs. Depuis le 20 Avril 2016 les principales directives européennes applicables aux produits exigent l'inclusion d'une analyse et d'une évaluation adéquates du/des risque/s. Cette évaluation a été réalisée en relation avec les points applicables des normes indiquées dans la Déclaration de Conformité. Ces produits sont principalement conçus à des fins d'intégration dans des systèmes plus complexes. Pour cette raison, il est de la responsabilité de l'intégrateur de système d'effectuer une nouvelle évaluation des risques concernant l'installation finale.</p> <p>Avertissement Ceci est un produit de Classe A. Dans un environnement domestique, ce produit peut provoquer des interférences radio auquel cas l'utilisateur peut se trouver dans l'obligation de prendre des mesures adéquates.</p>	

ES	Conformidad CE
<p>La marca CE establece la conformidad del producto con los requisitos fundamentales enumerados en la directiva europea aplicable. Debido a que las directivas y normativas aplicables están sujetas a actualización continua, como el constructor adopta estas actualizaciones de inmediato, la declaración de conformidad UE es un documento activo. La declaración de conformidad UE está disponible para las autoridades competentes y para los clientes a través de los contactos comerciales de referencia del constructor. Desde el 20 de abril de 2016, las principales directivas europeas aplicables a los productos exigen la inclusión de un idóneo análisis y evaluación de riesgos. Esta evaluación ha sido efectuada sobre los puntos aplicables de la normativa indicada en la Declaración de Conformidad. Estos productos han sido diseñados a fin de ser integrados en sistemas más complejos. Por ello, es responsabilidad del integrador del sistema efectuar una nueva evaluación de riesgos relativa a la instalación final.</p> <p>Advertencia Este es un producto de Clase A. En un entorno doméstico, este producto puede causar interferencias radioeléctricas; en este caso, el usuario debería tomar medidas adecuadas.</p>	

NL	EU-conformiteitsverklaring
<p>Met de CE-markering wordt verklaard dat het product voldoet aan de essentiële eisen zoals vermeld in de toepasselijke Europese richtlijnen. Daar de richtlijnen en de toepasselijke normen onderhevig zijn aan voortdurende aanpassingen, en de fabrikant deze aanpassingen direct toepast, is de EU-conformiteitsverklaring een levend document. De EU-conformiteitsverklaring is beschikbaar voor bevoegde autoriteiten en klanten via contactgegevens voor commerciële referentie. Sinds 20 april 2016 vereisen de belangrijkste Europese richtlijnen de inclusie van een adequate risicoanalyse- en beoordeling. Deze beoordeling werd uitgevoerd met betrekking tot de toepasselijke punten van de normen zoals vermeld in de Conformiteitsverklaring. Deze producten zijn voornamelijk ontworpen voor integratie in complexere systemen. Om deze reden is het de verantwoordelijkheid van de systeemintegrator om een nieuwe risicobeoordeling uit te voeren met betrekking tot de definitieve installatie.</p> <p>Waarschuwing Dit is een Klasse A product. In een woonomgeving kan dit product radiostoring veroorzaken, in welk geval de gebruiker mogelijk verplicht is om adequate maatregelen te treffen.</p>	